

\*Ma machine / My maquina /  
Minha máquina

# LATTISSIMA ONE MY MACHINE\*

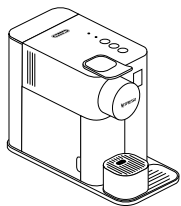

EN	User manual	FR	Guide de l'utilisateur	4
ES	Manual de Usuario	BR	Manual do usuário	28



A

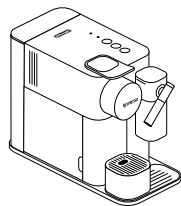

B

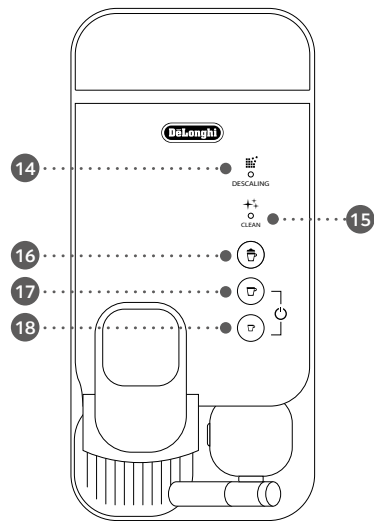
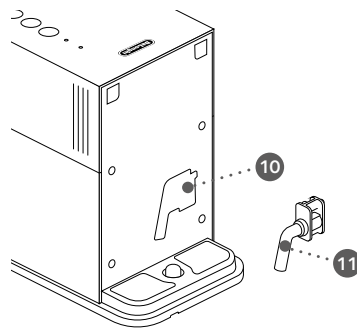
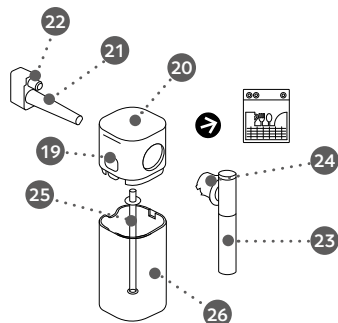
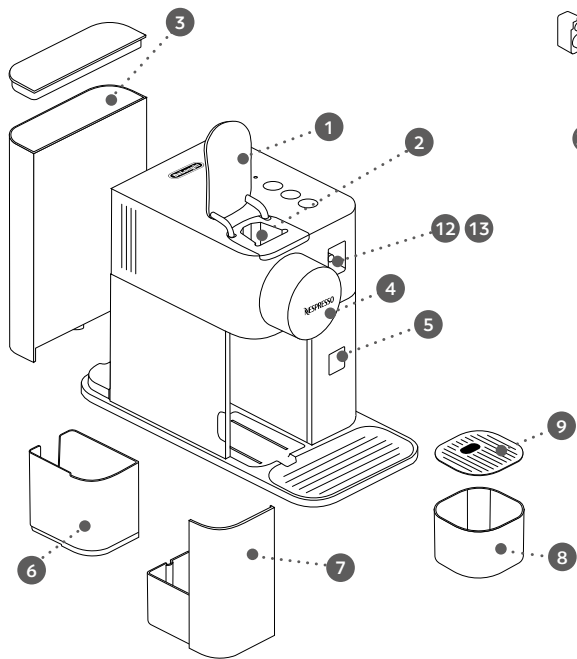

# Overview / Vue d'ensemble





EN

FR

## Overview of machine / Vue d'ensemble de la machine

- A** Machine without Rapid Cappuccino System /  
Machine sans le Système Rapide Cappuccino
  - B** Machine with Rapid Cappuccino System  
(for Cappuccino and Latte Macchiato) /  
Machine avec le Système Rapide Cappuccino  
(pour Cappuccino et Latte Macchiato)
- 1** Lever / Levier
  - 2** Capsule compartment / Compartiment à capsules
  - 3** Water tank (1 L / 34 fl oz) / Réservoir d'eau (1 L / 34 fl oz)
  - 4** Coffee outlet / Sortie café
  - 5** Sensor window / Fenêtre du Senseur
  - 6** Used capsule container / Bac à capsules usagées
  - 7** Drip tray / Bac d'égouttage
  - 8** Cup Support / Support de tasse
  - 9** Grid / Grille
  - 10** Descaling pipe storage /  
Compartiment pour l'embout de détartrage
  - 11** Descaling pipe / Embout de détartrage
  - 12** Steam connector door / Volet du connecteur vapeur
  - 13** Steam connector / Connecteur vapeur

## Alert / Alerte

- 14** "DESCALING"  : descaling alert refer to section "Descaling" /  
«DESCALING»  : «Détartrage» (se référer au paragraphe  
«détartrage»)
- 15** "CLEAN"  : milk system cleaning alert refer to section  
"Preparing Cappuccino - Latte Macchiato" /  
«CLEAN»  : «Nettoyage» nettoyage du Système Rapide  
Cappuccino (se référer au paragraphe «préparer un  
Cappuccino - Latte Macchiato»)

## Tactile beverage buttons / Touches tactiles de sélection boisson

- 16** Milk drink (Cappuccino, Latte Macchiato) /  
Boisson à base de lait (Cappuccino, Latte Macchiato)
- 17** Lungo 110 ml / 3.71 fl oz  
Lungo 110 ml / 3.71 fl oz
- 18** Espresso 40 ml / 1.35 fl oz  
Espresso 40 ml / 1.35 fl oz

## Rapid Cappuccino System / Système Rapide Cappuccino

- 19** Lid detach button /  
Bouton de déclipage du couvercle
- 20** Milk container lid /  
Couvercle du réservoir à lait
- 21** Rapid Cappuccino System connector /  
Connecteur du Système Rapide Cappuccino
- 22** Air inlet (mobile) /  
Entrée d'air
- 23** Milk spout /  
Buse à lait
- 24** Milk spout lever /  
Levier de la buse à lait
- 25** Milk aspiration tube /  
Tube d'aspiration du lait
- 26** Milk container (125 ml / 4.2 fl oz) /  
Réservoir à lait (125 ml / 4.2 fl oz)

## Lattissima One EN 500

120 V~, 60 Hz, 1300 W

**P<sub>max</sub>** 19 bar/1.9 MPa

~4.3 kg/9.5 lb

~1 L/34 fl oz

15.4 cm/6.1 in

25.6 cm/10.1 in

32.4 cm/12.8 in

Overview/Vue d'ensemble	4
Specifications/Spécifications	5
Important Safeguards/Consignes de sécurité	6
Packaging Content/Contenu de l'emballage	10
Lattissima One/Lattissima One	10
First use or after a long period of non-use/ Première utilisation ou après une longue période de non-utilisation	11
Coffee preparation/Préparation Café	12
Assembling/Disassembling of Rapid Cappuccino System/ Montage/Démontage du Système Rapide Cappuccino	13
Preparing Cappuccino-Latte Macchiato/Préparation du Cappuccino-Latte Macchiato	13
Preparing Cappuccino-Latte Macchiato/Préparation du Cappuccino-Latte Macchiato	14
Programming coffee quantity/Programmer la quantité de café	15
Daily care/Entretien quotidien	16
Hand washing of Rapid Cappuccino System/Lavage à la main du Système Rapide Cappuccino	17
Restoring quantity to factory settings/Réinitialisation des réglages du volume de tasse par défaut	18
Factory settings/Rétablir les réglages d'usine	19
Descaling/Détartrage	20
Water hardness setting/Réglage de la dureté d'eau	22
Emptying the system before a period of non-use/Vidange de la machine avant un temps sans utilisation	23
Automatic power off/Arrêt Automatique	24
Troubleshooting/Dépannage	25
Contact the Nespresso Club/Contactez le Club Nespresso	27
Warranty/Garantie limitée	27

# Important Safeguards

**⚠** Is used to alert you to potential personal injury hazards. Obey all safety messages that follow this symbol to avoid possible injury or death.

**⚠ WARNING**  
Indicates a hazardous situation which, if not avoided, could result in death or serious injury.

**⚠ CAUTION**  
Indicates a hazardous situation which, if not avoided, could result in minor or moderate injury.

**i** Is used to provide important information not related to personal injury. When you see this sign, please take note of the advice for the correct and safe use of your appliance.

## Read all instructions

1. Do not touch surfaces that become hot during and after operation and descaling: telescopic hot water spout and milk spout. Use handles or knobs.
2. Always attach plug to appliance

3. Do not let cord hang over edge of table or counter, or touch hot surfaces or sharp edges. Do not allow cord to dangle (risk of accident).
4. Do not operate any appliance with a damaged cord, or plug in after the appliance malfunctions, or has been damaged in any manner. Unplug cord immediately. Contact the Assistance Service of the *Nespresso Club*.
5. Do not place on or near a hot gas or electric burner, in a heated oven, radiators or range top. Always place on a stable and even surface. The surface must be resistant to heat and fluids, like water, coffee, descaler, or similar.
6. Do not use outdoors.
7. Unplug from outlet when not in use and before cleaning. Allow to cool before adding or removing parts, and before cleaning the appliance. Do not use any strong cleaning agent or solvent cleaner. Use a damp cloth and mild cleaning agent to clean the surface of the machine.
8. To protect against fire, electric shock and injury to persons, do not immerse cord, plugs or appliance in water or other liquid. Never touch cord with wet hands. Do not overfill water tank. Never put the appliance or part of it into dishwasher, except the Rapid Cappuccino System (R.C.S.).
9. **WARNING:** to reduce the risk of fire or electric shock, do not remove the cover. No user serviceable parts inside. Do not attempt to repair or modify the machine, doing so will void the warranty. Repair should be done by authorized service personnel only.
10. Do not put fingers under coffee outlet or milk spout due to risk of scalding. The milk spout gets hot. Risk of burns. Use with care.
11. This is a household appliance only. It is not intended to be used in: staff kitchen areas in shops, offices and other working environments; farm houses; by clients in hotels, motels and other residential type environments; bed and breakfast type environments.
12. Never allow the appliance to be used by children.
13. Do not lift lever during brewing cycles. Scalding may occur.
14. Coffee-maker shall not be placed in a cabinet when in use.
15.  Heating element surface is subject to residual heat after use.

16. Never use an already used, damaged or deformed capsule. Water could flow around the capsule when not perforated by the blades and damage appliance.
17. The use of accessory attachments not recommended by the appliance manufacturer may result in fire, electric shock or injury to persons. Always use the milk container (Rapid Cappuccino System) supplied with the machine. Risk of scalding if milk container is not inserted properly.
18. If coffee volumes are programmed higher than 150 ml (5 oz): let the machine cool down for 5 minutes before making the next coffee to prevent the risk of overheating!
19. Descale the machine when you see the descaling alert. Read the safety precautions on the descaling package carefully. The descaling solution can be harmful. Avoid contact with eyes, skin and surfaces. We recommend the *Nespresso* descaling kit available from the *Nespresso Club* as it is specifically adapted to your machine. Do not use other products (such as vinegar) that would affect the taste of the coffee. For any additional questions you may have regarding descaling, please contact your *Nespresso Club*.

20. This machine works with *Nespresso* capsules available exclusively through the *Nespresso* Club.

21. This appliance is designed for *Nespresso* coffee capsules available exclusively through the *Nespresso* Club or your *Nespresso* authorized representative.

with 3- wire, grounding type cord, the extension should be a GROUNDING TYPE 3 - WIRE CORD.

3) The longer cord should be arranged so that it will not drape over the counter top or table top where it can be pulled on by children or tripped over.

### Short cord Instructions

This appliance has a polarized plug (one blade is wider than the other). To reduce the risk of electric shock, this plug is intended to fit into a polarized outlet only one way. If the plug does not fit fully into the outlet, reverse the plug. If it still does not fit, contact a qualified electrician. Do not defeat the safety purpose of the polarized plug.

- a) A short power-supply cord or detachable power-supply cord is to be provided to reduce risks resulting from becoming entangled in or tripping over a longer cord.
- b) Longer detachable power-supply cords or extension cords are available and may be used if care is exercised in their use.
- c) If an extension cord is used:
  - 1) The marked electrical rating of the detachable power supply cord or extension cord should be at least as great as the electrical rating of the appliance;
  - 2) If the appliance is provided

## SAVE THESE INSTRUCTIONS

**Pass them on to any subsequent user.**

**This Instruction Manual is also available as a PDF at [nespresso.com](http://nespresso.com)**

# Consignes de Sécurité

**⚠ Ce symbole est une alerte de sécurité. Il vous indique qu'il y a un risque de blessure. Respectez toujours les consignes de sécurité qui suivent l'apparition de ce symbole pour éviter tout risque de blessure ou de décès.**

**⚠ AVERTISSEMENT**  
Indique une situation dangereuse qui, si elle n'est pas évitée, peut entraîner des blessures graves ou mortelles.

**⚠ ATTENTION**  
Indique une situation dangereuse qui, si elle n'est pas évitée, peut entraîner des blessures légères à modérées.

**ℹ** Lorsque vous voyez ce symbole, veuillez prendre note des conseils pour utiliser votre appareil de façon correcte et sécuritaire.

## Lire toutes les instructions

1. Ne pas toucher directement les surfaces qui chauffent pendant ou après le fonctionnement ou le détartrage: tuyau de détartrage et

- buse à lait. Utiliser les leviers ou les boutons.
2. Toujours connecter la fiche à l'appareil d'abord, puis brancher le câble dans la prise électrique. Pour débrancher, éteindre tous les boutons de contrôle, puis retirer la fiche de la prise. Ne pas débrancher en tirant sur le câble d'alimentation.
3. Ne pas laisser le câble d'alimentation pendre au bout de la table ou du comptoir, et le tenir loin des surfaces chaudes ou des bords tranchants. Ne pas laisser le câble pendre (risque d'accident).
4. Ne pas utiliser l'appareil si le câble d'alimentation est endommagé de n'importe quelle manière. Retirer immédiatement la fiche de la prise électrique. Contacter le service d'assistance du Club *Nespresso*.
5. Ne jamais placer l'appareil sur des surfaces chaudes ou près de celles-ci: brûleurs à gaz ou électrique, fours, radiateurs ou équivalent. Toujours placer l'appareil sur une surface horizontale, stable et plane. La surface doit être résistante à la chaleur et aux liquides comme l'eau, le café, le détartrant, etc.
6. Ne pas utiliser à l'extérieur.
7. Débrancher la fiche de la prise, si l'appareil n'est pas utilisé pour une période prolongée ou avant le nettoyage. Laisser l'appareil refroidir, avant toute manipulation de pièces mobiles de l'appareil et avant le nettoyage. Ne pas utiliser de détergent puissant ou de solvant. Utiliser un chiffon humide et un détergent doux pour nettoyer la surface de l'appareil.
8. Afin d'éviter les incendies, les chocs électriques et les blessures, ne jamais plonger le câble électrique, la prise ou l'appareil dans l'eau ou tout autre liquide. Ne jamais toucher le câble avec des mains mouillées. Ne pas mettre l'appareil ou une partie de celui-ci dans le lave-vaisselle, excepté le Système Rapide Cappuccino (R.C.S.).
9. Avertissement: pour réduire les risques d'incendie ou de choc électrique, ne pas retirer le couvercle. Aucune pièce est réparable par l'utilisateur. Ne pas tenter de réparer ou modifier la machine, cela annulerait la garantie. Les réparations doivent être effectuées uniquement par le personnel de service autorisé.
10. Ne pas placer les doigts sous la sortie de café, ou sous la buse à lait; risque de brûlure. La buse à lait est chaude. Risque de brûlure. À utiliser avec précaution.
11. Cette machine est destinée à un usage exclusivement domestique. Elle n'est pas conçue pour être

utilisée dans les conditions suivantes: espaces cuisine des magasins, bureaux et autres environnements de travail; fermes; hôtels, motels ou autres environnements résidentiels; environnements de type bed & breakfast.

12. Ne pas laisser les enfants utiliser cet appareil.
13. Ne pas lever le levier pendant la préparation. Des brûlures peuvent se produire.
14. La cafetière ne doit pas être placée dans une armoire lorsqu'en marche.
15.  La surface de l'élément chauffant peut dégager de la chaleur résiduelle après utilisation.
16. N'utilisez jamais une capsule usagée, endommagée ou déformée. L'eau pourrait s'écouler autour de la capsule alors qu'elle n'est pas perforée par les lames et endommager l'appareil.
17. L'utilisation d'accessoires non recommandés par le fabricant de l'appareil peut provoquer incendie, choc électrique ou blessure. Toujours utiliser le Système Rapide Cappuccino fourni avec la machine. Risque de brûlure si le contenant de lait n'est pas inséré correctement.
18. Si la quantité de café programmée excède 150ml (5oz): laisser la machine refroidir pendant 5 minutes



avant de préparer un autre café, afin d'éviter les risques de surchauffe.

19. Détartrer votre machine lorsque vous voyez l'alerte détartrage. Lire attentivement les consignes de sécurité sur l'emballage du détartrant. La solution de détartrage peut être nocive. Éviter tout contact avec les yeux, la peau et les surfaces. Nous préconisons le kit de détartrage *Nespresso* disponible auprès du Club *Nespresso* car il est spécialement adapté à votre machine. Ne pas utiliser d'autres produits (du type vinaigre) qui affecteraient le goût de votre café et pourrait endommager la machine. Pour tout renseignement complémentaire sur le détartrage, veuillez contacter le Club *Nespresso*.
20. Cet appareil fonctionne avec des capsules *Nespresso* disponibles exclusivement via le Club *Nespresso*.
21. Cet appareil est conçu pour les capsules de café *Nespresso*, disponibles exclusivement auprès du Club *Nespresso* ou de votre représentant autorisé *Nespresso*.

### Instructions concernant un câble court

L'appareil est muni d'une fiche polarisée (l'un des côtés est plus large que l'autre). Pour diminuer le risque d'électrocution, cette fiche doit être

branchée correctement dans une prise polarisée en un seul sens. Si la fiche n'entre pas correctement, il faut la tourner pour essayer de l'autre côté. Si elle n'entre toujours pas, communiquer avec un électricien qualifié. N'essayer pas de modifier la fiche.

- a) Un câble d'alimentation court ou amovible est fourni afin de réduire les risques d'emmêlement ou de chute accidentelle liés à un câble plus long.
- b) Un câble d'alimentation amovible plus long ou une rallonge sont disponibles et peuvent être utilisés avec précaution.
- c) En cas d'utilisation d'une rallonge:
  - 1) La tension électrique décrite du câble d'alimentation amovible ou de la rallonge doit être au moins aussi élevée que la tension électrique de l'appareil.
  - 2) Si l'appareil est fourni avec une fiche de 3 brins - mise à terre, la rallonge doit aussi posséder une fiche de 3 brins - mise à terre.
  - 3) Le câble plus long doit être fixé de façon à ce qu'il ne pende pas du comptoir ou de la table: des enfants pourraient tirer dessus et il y a risque de trébucher.

## CONSERVER CES INSTRUCTIONS

Les transmettre à tout utilisateur ultérieur.

Ce mode d'emploi est également disponible en format PDF au [nespresso.com](http://nespresso.com)

EN  
FR

# Packaging Content / Contenu de l'emballage

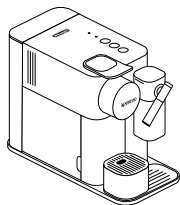

- 1 Coffee Machine  
Machine à café

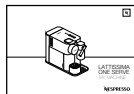

- 2 User Manual  
Guide de l'utilisateur



- 3 Capsules set  
Assortiment de capsules



- 4 "Welcome to Nespresso folder"  
«Pochette de bienvenue Nespresso»



- 5 1x Water Hardness Test Stick, in the User Manual  
Un bâtonnets de test de dureté de l'eau, dans le manuel d'instruction

# Lattissima One / Lattissima One

Nespresso is an exclusive system creating the ultimate Espresso, time after time. All Nespresso machines are equipped with a unique extraction system that guarantees up to 19 bar pressure. Each parameter has been calculated with great precision to ensure that all the aromas from each capsule can be extracted, to give the coffee body and create an exceptionally thick and smooth crema.

Nespresso est un système incomparable offrant un Espresso parfait, tasse après tasse. Toutes les machines Nespresso sont équipées d'un système d'extraction unique à très haute pression (jusqu'à 19 bars). Chaque paramètre est calculé avec précision pour exprimer la totalité des arômes de chaque capsule, donner du corps au café et lui offrir une crema\* d'une densité et d'une onctuosité exceptionnelles.  
\*crema: mousse de café

**⚠ CAUTION:** when you see this sign, please refer to the safety precautions to avoid possible harm and damage.  
**AVERTISSEMENT:** lorsque ce symbole apparaît, veuillez consulter les consignes de sécurité pour éviter tout danger et dommage éventuel.

**i INFORMATION:** when you see this sign, please take note of the advice for the correct and safe usage of your coffee machine.  
**INFORMATION:** lorsque ce symbole apparaît, veuillez prendre connaissance des conseils pour utiliser votre machine à café de façon appropriée et en toute sécurité.

# First use or after a long period of non-use/ Première utilisation ou après une longue période de non-utilisation

EN

FR

**⚠ CAUTION:** first read the safety precautions to avoid risks of fatal electrical shock and fire.  
**AVERTISSEMENT:** commencez par lire les consignes de sécurité pour éviter les risques de décharges électriques mortelles et d'incendie.

**i** **NOTE:** to turn off the machine, press Lungo and Espresso button for 2 seconds.  
**NOTE:** Pour éteindre la machine, appuyer sur le bouton Lungo pendant 2 secondes.

- 1** When unpacking the machine, remove the plastic film, water tank, drip tray, and capsule container. Adjust the cable length and store the excess in the cable guide under the machine.

Lors du déballage de la machine, retirer la pellicule plastique, le réservoir d'eau, le bac d'égouttage et le réceptacle à capsules. Ajuster la longueur du câble d'alimentation et ranger l'excédent sous la machine.

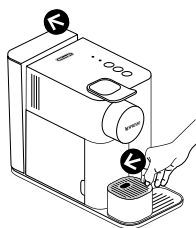

- 2** Rinse the water tank before filling with potable water up to maximum level. Plug machine into mains.

Rincer le réservoir avant de le remplir d'eau potable jusqu'au niveau maximum. Brancher le câble électrique.

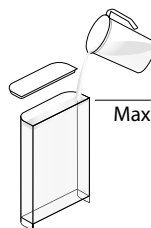

- 3** Switch the machine on by pressing any of the three buttons:
- Blinking lights: heating-up (25 sec)
  - Steady lights: ready

Mettre la machine sous tension en appuyant sur l'un des trois boutons:

- Lumière clignotante: la machine se réchauffe (25 secondes)
- Lumière stable: la machine est prête

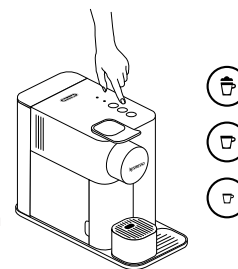

- 4** Rinsing: place a container under coffee outlet and press the Lungo button. Repeat three times.

Rinçage: placez un récipient sous la sortie café et appuyez sur la touche Lungo. Répétez trois fois cette opération.

**i** Machines are fully tested after being produced. Some traces of coffee powder could be found in rinsing water.

Toutes nos machines sont entièrement testées après avoir été fabriquées. Des traces de poudre de café peuvent être visibles dans l'eau de rinçage.

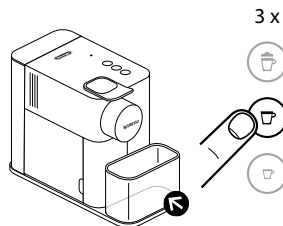

- 5** Disassemble the Rapid Cappuccino System and clean all 5 components in the upper level of your dishwasher. In case a dishwasher is not available, refer to the "Hand Washing of Rapid Cappuccino System" section.

Démonter les 5 pièces du Système Rapide Cappuccino et placer tous les éléments dans le tiroir supérieur du lave-vaisselle. Si vous ne disposez pas d'un lave-vaisselle, se référer à la section lavage à la main du Système Rapide Cappuccino.

**i** Refer to section "Assembling/Disassembling of Rapid Cappuccino System" section (refer to page 13).

Voir section «Montage/Démontage du Système Rapide Cappuccino», à la page 13.

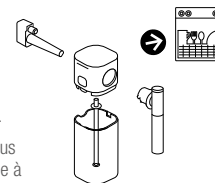

EN Coffee preparation /  
FR Préparation Café

**i** **NOTE:** during heat up, you can press any coffee buttons. The coffee will then flow automatically when the machine is ready.  
**NOTE:** durant le chauffage de la machine, vous pouvez appuyer sur n'importe quelle touche café. Le café s'écoulera automatiquement dès que la machine sera prête.

- 1** Lift the lever completely and insert the capsule.  
Levez le levier complètement et insérez la capsule.

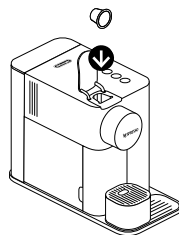

- 2** Close the lever and place a cup under the coffee outlet.  
Fermez le levier et placez une tasse sous la sortie café.

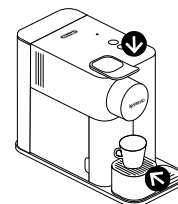

- 3** Press the Espresso (40 ml / 1.35 fl oz) or the Lungo (110 ml / 3.71 fl oz) button. Preparation will stop automatically. To stop the coffee flow or top up your coffee, press again.  
Appuyez la touche Espresso (40 ml / 1.35 fl oz) ou Lungo (110 ml / 3.71 fl oz). La préparation s'arrêtera automatiquement. Pour arrêter l'écoulement de votre café ou pour rallonger votre café, appuyez à nouveau. Appuyez la touche Espresso (40 ml / 1.35 fl oz) ou Lungo (110 ml / 3.71 fl oz).

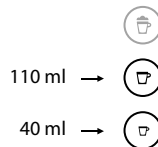

- 4** Lift and close the lever to eject the capsule into the used capsule container.  
Levez et fermez le levier pour éjecter la capsule dans le bac à capsules usagées.

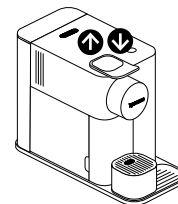

# Assembling / Disassembling of Rapid Cappuccino System / Montage / Démontage du Système Rapide Cappuccino

EN

FR

- 1 Remove the milk container by pressing the button on the side of the milk jug. Unplug the aspiration tube.

Retirer le réceptacle de lait en appuyant sur le bouton sur le côté de la jarre. Déconnecter le tube d'aspiration.

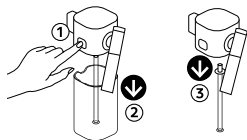

- 2 Position the milk spout vertically to disassemble and to reassemble. Press the button on the side of milk jug to pull out the milk spout.

Positionner le bec du mousseur à lait verticalement pour l'assembler ou le démonter. Appuyer sur le bouton sur le côté de la jarre pour retirer le bec.



- 3 Press the button on the side of milk jug and pull to unlock the rapid system connector.

Appuyer sur le bouton sur le côté de la jarre et tirer pour déverrouiller le Système Rapide Cappuccino.

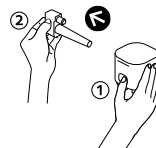

## Preparing Cappuccino-Latte Macchiato / Préparation du Cappuccino-Latte Macchiato

- i** The milk system has not been designed to work with vegetable milk.  
Le système de lait n'a pas été conçu pour le lait végétal.

- i** For a perfect milk froth, use skimmed or semi-skimmed cow milk at refrigerator temperature (about 4° C / 39° F).  
Pour une mousse de lait idéale, utiliser du lait de vache écrémé ou partiellement écrémé à une température de 4° C / 39° F.

- 1 Fill the milk container up to one of the two levels indicators:  
☕ Cappuccino ☕ Latte Macchiato  
Close the milk container and connect the Rapid Cappuccino System to the machine. Machine heats up for approximately 15 seconds (blinking lights).

Remplir la jarre de lait jusqu'à l'un des deux indicateurs de niveaux:  
☕ Cappuccino ☕ Latte Macchiato. Refermer la jarre et connecter le Système Rapide Cappuccino à la machine. La machine chauffe pendant approximativement 15 sec. (les touches lumineuses clignotent).

- i** **NOTE:** the Rapid Cappuccino System does not work with water.  
**NOTE:** Le Système Rapide Cappuccino ne fonctionne pas avec de l'eau.

- i** **NOTE:** all milk will be used for the drink.  
**NOTE:** Tout le lait sera utilisé pour la recette.

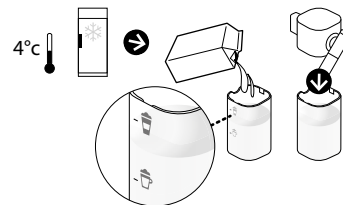

# Preparing Cappuccino-Latte Macchiato / Préparation du Cappuccino-Latte Macchiato

- 2** Lift the lever completely and insert the capsule. Close the lever.

Levez le levier complètement et insérez la capsule. Fermez le levier.

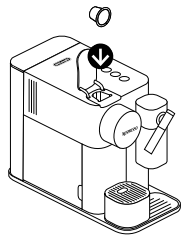

- 3** Place a Cappuccino cup or a Latte Macchiato glass under the coffee outlet and adjust milk spout position by lifting it up to the right level.

Placez une tasse Cappuccino ou un verre à Latte Macchiato sous la sortie café et ajuster la position de la buse de lait.

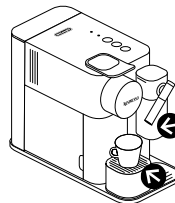

- 4** Press the milk button.

Appuyez sur le bouton lait.

- i** **NOTE:** all milk will be used for the drink.

**NOTE:** Tout le lait sera utilisé pour la recette.



- i** The preparation starts after a few seconds (first milk and then coffee) and will stop automatically.

L'écoulement commence après quelques secondes (le lait en premier, puis le café) et s'arrêtera automatiquement.

- 5** At the end of the preparation, the clean alert ☆ and milk button illuminate and blink alternately to indicate it is necessary to clean the Rapid Cappuccino System. Place a container under the milk spout.

À la fin de la préparation, la touche Alerte de nettoyage ☆ et le bouton lait s'illuminent et clignotent alternativement, indiquant que le Système Rapide Cappuccino doit être nettoyé. Placez un récipient sous la buse de lait.

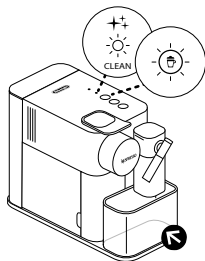

- 6** Press the milk button to start. The rinsing process will take place, lasting approximately 20 seconds. Hot water and steam flow through the milk spout, and the clean alert and milk button blink rapidly.

Appuyez sur le bouton lait pour démarrer le nettoyage. Le processus de rinçage se lance et dure 20 secondes environ. De l'eau chaude et de la vapeur s'écoulent de la buse de lait tandis que la touche Alerte de nettoyage et le bouton lait clignotent rapidement.

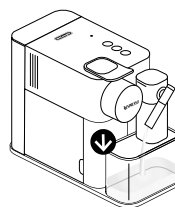

- 7** When the rinsing process is finished, the clean alert and milk button will stop illuminating. Milk jug is ready to be filled for another drink preparation.

Lorsque le rinçage est terminé, la touche Alerte de nettoyage et le bouton lait s'éteignent. Le pot à lait est prêt à être rempli pour préparer une autre boisson.

- 8** Lift and close the lever to eject the capsule into the used capsule container.

Levez et fermez le levier pour éjecter la capsule dans le bac à capsules usagées.

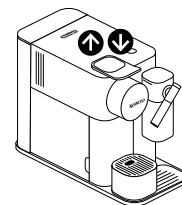

- 9 After use, when the milk jug is removed, the clean alert blinks for 9 minutes or until the machine switches off to invite you to disassemble the Rapid Cappuccino System and clean all 5 components in the upper level of your dishwasher. In case a dishwasher is not available, refer to the "Hand washing of Rapid Cappuccino System" section.

Après utilisation, une fois le pot à lait retiré, la touche Alerte de nettoyage clignote pendant 9 minutes ou jusqu'à ce que la machine s'éteigne, vous invitant à démonter les 5 pièces du Système Rapide Cappuccino et à placer tous les éléments dans le tiroir supérieur du lave-vaisselle. Si vous ne disposez pas d'un lave-vaisselle, référez-vous à la section «Lavage à la main du Système Rapide Cappuccino».

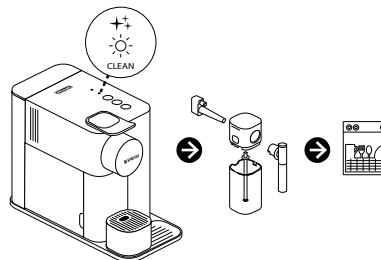

- 10 After a period of non use of maximum 30 minutes after your milk preparation, it is necessary to clean the Rapid Cappuccino System, as indicated in point 9.

Nettoyez le Système Rapide Cappuccino au maximum 30 minutes après la dernière utilisation comme indiqué au point 9.

- i Refer to section "Assembling/Disassembling of Rapid Cappuccino System". The Rapid Cappuccino System is not intended to be stored in the fridge. Référez-vous à la section «Montage/Démontage du Système Rapide Cappuccino». Le Système Rapide Cappuccino n'est pas conçu pour être rangé au réfrigérateur.

## Programming coffee quantity/ Programmer la quantité de café

- i Follow the step 1-2 of section "coffee preparation".  
Suivre les instructions 1-2 du paragraphe «Préparer un café».

- i **NOTE:** please refer to factory settings section for min/max programmable quantities.  
**NOTE:** référez-vous au paragraphe «Réglages usine» pour connaître les quantités programmables min. et max.

- 1 Touch and hold Espresso or Lungo button for at least 3 sec to enter the programming mode. Brewing starts and button blinks fast.

Appuyez et maintenez appuyé la touche Espresso ou Lungo pendant au moins 3 sec. pour entrer dans le mode programmation. L'infusion débute et le bouton clignote rapidement.

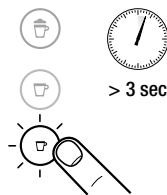

- 2 Release button when desired volume is reached. Coffee volume is now stored for the next coffee preparations. Button blinks 3 times to confirm the new coffee volume.

Relâchez la touche lorsque la quantité désirée est obtenue. Le volume de café est maintenant programmé pour les prochaines préparations de café. La touche programmée clignote 3 fois pour confirmer la nouvelle programmation.



# Daily care / Entretien quotidien

- i** Do not use any strong cleaning agent or solvent cleaner. Use a clean damp cloth and mild cleaning agent to clean the surface of the machine. Do not put any machine components in dishwasher, except the Rapid Cappuccino System components.

N'utilisez pas des produits de nettoyage agressifs ou à base de solvants. Utilisez un chiffon humide et un agent nettoyant doux pour nettoyer la surface de la machine. Ne lavez aucun composant de la machine au lave-vaisselle, excepté les composants du Système Rapide Cappuccino.

- 1** Lift and close the lever to eject the capsule into the used capsule container. Remove drip tray, capsule container. Empty and rinse. Remove water tank. Empty, rinse it before filling with potable water.

Levez et fermez le levier afin d'éjecter la capsule dans le bac à capsules usagées. Retirez la grille d'égouttage et le bac à capsules. Videz-le et rincez-le. Retirez le réservoir d'eau. Videz-le, rincez-le avant de le remplir avec de l'eau potable.

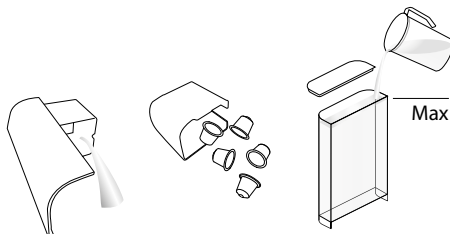

- 2** Place a container under coffee outlet and press the Lungo button to rinse.

Placez un récipient sous la sortie café, appuyez sur la touche Lungo pour rincer.

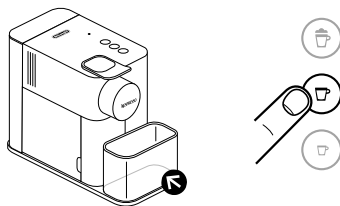

- 3** Clean the coffee outlet and machine surface with a clean damp cloth.

Nettoyez la sortie de café et la surface de la machine avec un linge propre et humide.

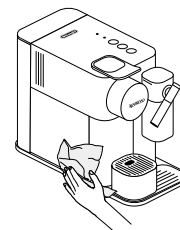



# Hand washing of Rapid Cappuccino System / Lavage à la main du Système Rapide Cappuccino

EN

FR

- i** When a dishwasher is not available, the Rapid Cappuccino System components can be washed by hand. The procedure must be performed after each use.  
En l'absence de lave-vaisselle, les composants du Système Rapide Cappuccino peuvent être lavés à la main. Cette procédure doit être appliquée après chaque utilisation.

- 1** Disassemble the Rapid Cappuccino System. Refer to section "Assembling/Disassembling of Rapid Cappuccino System". Rinse away carefully any milk residue with hot potable water (40°C/104°F).

Démontez le Système Rapide Cappuccino. Voir la section «Montage/Démontage du Système Rapide Cappuccino». Rincer les résidus de lait avec de l'eau potable et chaude (40°C/104°F).

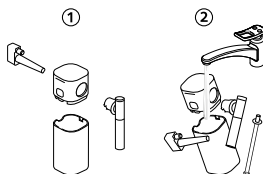

- 2** Soak all components in with hot potable water (40°C/104°F) together with mild/soft detergent for at least 30 minutes and rinse thoroughly with hot potable water (40°C/104°F). Do not use odor mild/soft detergents.

Laissez tremper les pièces détachées dans de l'eau potable et chaude (40°C/104°F) avec un peu de détergent doux pendant au moins 30 minutes et bien rincez avec de l'eau potable et chaude (40°C/104°F). Ne pas utiliser de détergent parfumés.

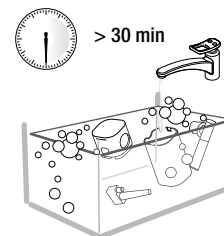

- 3** Clean the interior of the milk tank with mild/soft detergent and rinse with hot potable water (40°C/104°F). Do not use abrasive material that might damage the surface of the equipment.  
\* Ensure air inlet is clean.

Nettoyez l'intérieur du réservoir à lait avec du détergent doux puis rincez avec de l'eau potable chaude (40°C/104°F). N'utilisez pas d'abrasif qui pourrait endommager la surface de la pièce.

\*S'assurer que l'entrée d'air soit propre.

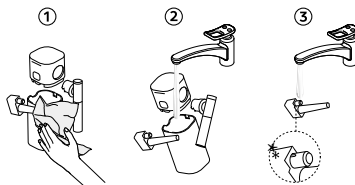

- 4** Dry all parts with a fresh and clean towel, cloth or paper and reassemble.

Séchez toutes les pièces avec une serviette propre, un chiffon ou du papier et remontez l'ensemble.



# Restoring quantity to factory settings / Réinitialisation des réglages du volume de tasse par défaut

- i** **NOTE:** the Menu mode exits automatically after 30 sec if no actions are performed or can be exited manually by pressing milk button 3 seconds.  
**NOTE:** la machine quitte le mode Menu après 30 secondes d'inactivité. On peut quitter manuellement en appuyant sur le bouton lait pendant 3 secondes.

## 1 Switch the machine ON.

Allumez la machine.

- i** **NOTE:** remove milk jug.  
**REMARQUE:** retirez le pot à lait.

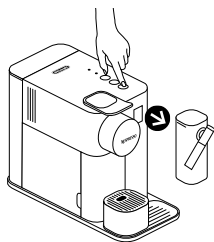

## 2 Press the milk button for 3 seconds to enter Menu mode: descaling and clean alert start blinking.

Appuyez sur le bouton lait pendant 3 secondes pour accéder au mode «Menu»: les alertes détartrage et nettoyage clignotent.

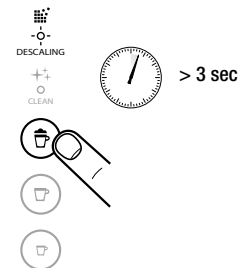

## 3 Press the milk button. The milk button blinks to indicate reset mode. Press it to confirm. All buttons blink 3 times: all volumes are reset. The menu exits automatically and machine returns to ready mode.

Appuyez sur le bouton lait. Ce dernier clignote pour indiquer le mode «Réglages usine». Appuyez sur cette touche pour confirmer, toutes les touches clignotent 3 fois; tous les volumes d'origine sont rétablis. La sortie du mode «Menu» se fait automatiquement et la machine est prête.

# Factory settings / Rétablir les réglages d'usine

EN

FR

**⚠ CAUTION:** if coffee volumes higher than 150 ml are programmed: let the machine cool down for 5 minutes before making the next coffee. Risk of overheating!

**AVERTISSEMENT:** si la quantité de café programmée excède 150 ml; laissez la machine refroidir pendant 5 minutes avant de préparer un autre café. Risque de surchauffe!



Coffee 40 ml/Milk drink: from 50/1.7 fl oz to 125 ml/4.2 fl oz corresponding to level  and  on the milk container

Café: 40 ml/Boissons au lait: entre 50/1.7 fl oz et 125 ml/4.2 fl oz selon le niveau  ou  sur le pot à lait



Lungo: 110 ml/3.7 fl oz

Lungo: 110 ml/3.7 fl oz



Espresso: 40 ml/1.3 fl oz

Espresso: 40 ml/1.3 fl oz

Automatic power off: 9 min

Mise hors-tension automatique: 9 minutes



**NOTE:** the milk froth volume depends on the kind of milk that is used and its temperature.

**NOTE:** le volume de la mousse de lait dépend de la nature de lait utilisé et de sa température.



**NOTE:** we recommend you to keep factory settings for Espresso and Lungo to ensure the best in cup results for each of our coffee varieties.

**NOTE:** nous vous recommandons de conserver les réglages usine pour le Espresso et Lungo afin d'assurer le meilleur résultat dans la tasse pour toutes nos variétés de cafés.

Coffee volume can be programmed from 25/0.8 fl oz to 150 ml/5.1 fl oz.

Le volume de café peut être programmé de 25/0.8 fl oz à 150 ml/5.1 fl oz.

# Descaling / Détartrage

www.nespresso.com/descaling

**⚠ CAUTION:** refer to safety precautions.  
**AVERTISSEMENT:** référez-vous aux consignes de sécurité.

**i NOTE:** descaling time is approximately 20 minutes.  
**NOTE:** le processus de détartrage dure environ 20 minutes.

**i NOTE:** to ensure the proper functioning of your machine over its lifetime and that your coffee experience is as perfect as the first day, follow the below process.  
**NOTE:** afin d'assurer le bon fonctionnement de votre appareil tout au long de sa vie et de maintenir une expérience café aussi parfaite qu'au premier jour nous vous recommandons de suivre les instructions suivantes.

- 1** Descale the machine when descaling alert shines orange in ready mode.

Déstartez la machine lorsque l'alerte détartrage est allumée en orange en mode marche.



- 2** Lift and close the lever to eject any capsules in the used capsule container.

Levez et fermez le levier afin d'éjecter la capsule dans le bac à capsules usagées.

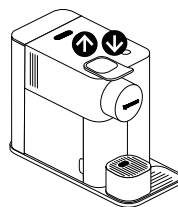

- 3** Empty the drip tray and the used capsules container. Fill the water tank with 100 ml / 3.4 fl oz of Nespresso descaling agent and 500 ml / 16.9 fl oz water.

Videz le bac d'égouttage et le bac à capsules usagées. Remplissez le réservoir d'eau avec 100 ml / 3.4 fl oz de produit détartrant Nespresso et 500 ml / 16.9 fl oz d'eau.

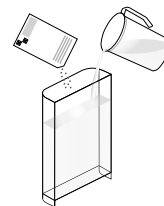

- 4** Take the descaling pipe situated at the back of the machine and plug the descaling pipe into steam connector of machine.

Prendre l'embout de détartrage et le connecter sur le connecteur vapeur de la machine.

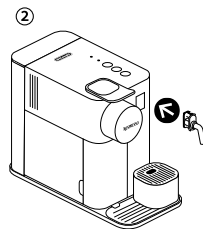
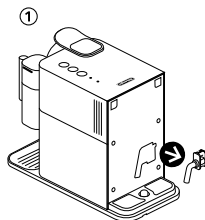

- 5** The machine enters the descaling mode. The descaling alert blinks orange during the entire descaling process. The Espresso button illuminates white.

La machine entre en mode détartrage. Le voyant d'alerte détartrage clignote en orange pendant tout le processus de détartrage. Le bouton Espresso s'illumine en blanc.



- 6 Place a container with a minimum 1 litre /33.8 fl oz capacity under both the coffee outlet and under the descaling pipe nozzle.

Positionner un récipient d'une contenance minimum d'un litre / 33.8 fl oz sous la sortie café et l'embout de détartrage.

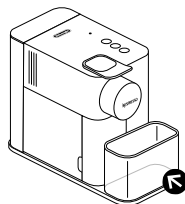

- 7 Press the Espresso button. Descaling product flows alternately through the coffee outlet, descaling pipe and drip tray. When the descaling cycle is finished (water tank runs empty), the Espresso button shines.

Appuyez sur le bouton Espresso. Le produit détartrant coule alternativement de la sortie café, de l'embout détartrage et du bac d'égouttage. Lorsque le cycle de détartrage est terminé (le réservoir d'eau est vide), le bouton Espresso reste allumé.



- 8 Empty the used capsules container, drip tray recipient and container, rinse out and fill the water tank with fresh potable water up to level MAX.

Videz le bac à capsules usagées, le bac d'égouttage, rincez le réservoir et le remplir complètement d'eau fraîche potable.

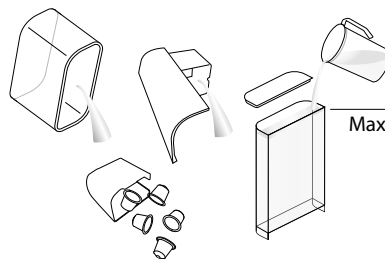

- 9 Press the Espresso button again. The rinsing cycle continues through the coffee outlet, descaling pipe and drip tray until the water tank turns empty.

Appuyez de nouveau sur le bouton Espresso. Le rinçage continue par la sortie café, l'embout détartrage et le bac d'égouttage.



- 10 Once the rinsing process is finished, the machine switches off. Remove and store descaling pipe. Empty drip tray and used capsules container. Fill water tank with potable water.

Lorsque le rinçage est terminé, la machine s'éteint. Retirez et rangez l'embout détartrage dans son logement. Vider le bac égouttoir et le bac de capsules usagées. Remplissez le réservoir d'eau avec de l'eau potable.

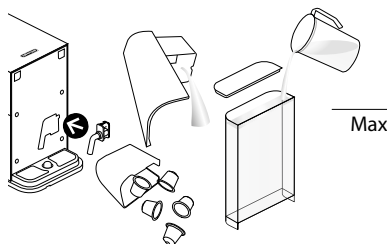

- 11 Clean the machine using a damp cloth. You have now finished descaling the machine.

Nettoyez la machine à l'aide d'un chiffon humide. Vous avez terminé le détartrage de la machine.

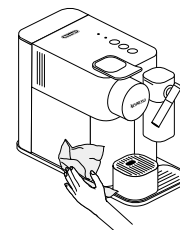

# Water hardness setting / Réglage de la dureté d'eau

**i** **NOTE:** the Menu mode exits automatically after 30 sec. if no actions are performed. It can be exit manually by pressing the milk button for 3 seconds.  
**NOTE:** le mode Menu se désactive après 30 sec sans action. Il est possible d'en sortir manuellement en appuyant sur le bouton lait pendant 3 secondes.

**1** Take water hardness sticker placed on the first page of the UM and place it under water for 1 second.

Prendre l'étiquette de mesure de la dureté de l'eau qui se trouve à la première page du guide de l'utilisateur et la placer dans l'eau pendant une seconde.



**2** The number of red squares indicates the water hardness level.

Le nombre de carrés rouges indique le niveau de dureté de l'eau.

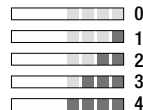

**3** Switch the machine ON.  
Allumez la machine.

**i** **NOTE:** remove milk jug.  
**NOTE:** enlevez le pot à lait.

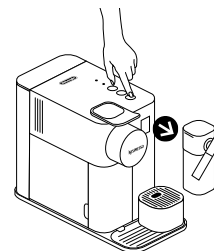

**4** Press the milk button for 3 seconds to enter Menu mode: descaling and clean alerts start blinking.

Appuyez sur le bouton lait pendant 3 secondes pour accéder au mode «Menu»: les alertes détartrage et nettoyage clignotent.



**5** Press the Espresso button.  
Appuyer sur le bouton Espresso.



**6** Now, within 15 sec, you can set the desired value by pressing the corresponding button. They blink 3 times rapidly to confirm new value. The menu exits automatically and machine returns to ready mode.

Vous disposez maintenant de 15 secondes pour programmer la dureté souhaitée en appuyant sur les touches correspondantes. Elles clignotent 3 fois pour confirmer la nouvelle valeur choisie. La sortie du mode Menu se fait automatiquement et la machine est prête.

Water hardness / Dureté de l'eau		Level / Niveau	fH	dH	CaCO3
	Milk drink / Boisson au Lait		< 5	< 3	< 50 mg/l
	Lungo		> 7	> 4	> 70 mg/l
	Espresso		> 13	> 7	> 130 mg/l
	Milk drink / Boisson au Lait + Lungo		> 25	> 14	> 250 mg/l
	Lungo + Espresso		> 38	> 21	> 380 mg/l

# Emptying the system before a period of non-use / Vidange de la machine avant un temps sans utilisation

EN

FR

- 1 Switch on machine.  
Mettre la machine sous tension.

**i** **NOTE:** remove milk jug.  
**NOTE:** enlevez le pot à lait.

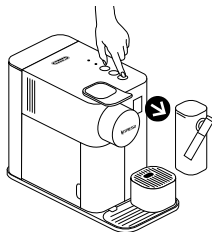

- 2 Remove the water tank. Lift and close the lever to eject any remaining capsule. Place a container under the coffee outlet.

Retirez le réservoir à eau. Levez et fermez le levier pour éjecter la capsule. Placez un récipient sous la sortie café.

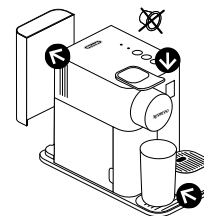

- 3 Press the milk buttons for 3 seconds to enter Menu mode: the descaling and clean alerts start blinking.

Appuyez sur le bouton lait pendant 3 secondes pour accéder au mode «Menu»: les alertes détartrage et nettoyage clignotent.

**i** **NOTE:** the Menu mode exits automatically after 30 sec. If no actions are performed. It can be exit manually by pressing the milk button for 3 seconds.

**NOTE:** la machine quitte le mode Menu après 30 secondes d'inactivité. On peut quitter manuellement en appuyant sur le bouton lait pendant 3 secondes.



- 4 Press milk and Lungo buttons simultaneously.

Appuyez sur le bouton lait et Lungo simultanément.

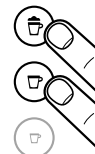

- 5 The milk button blinks for confirmation. Once pressed, the emptying starts. The coffee buttons blink alternately: emptying mode in progress. When the process is finished, the machine switches off automatically.

Le bouton lait clignote pour confirmation. Pressez la touche et la vidange commence. Les touches café clignotent alternativement, la vidange est en cours. Lorsque la vidange est terminée, la machine s'éteint automatiquement.



**i** **NOTE:** appliance will be blocked for approximately 10 minutes after emptying.  
**NOTE:** l'appareil ne peut être utilisé après la vidange pendant 10 min. environ.

EN  
FR

# Automatic power off / Arrêt Automatique

**i** This machine is equipped with an excellent energy consumption profile as well as an automatic power off function (OW) which enables you to save energy. The appliance switches off after 9 minutes after last use (factory settings).

Cette machine est dotée d'un excellent profil de consommation d'énergie, ainsi que d'une fonction d'arrêt automatique qui permet d'économiser l'énergie. L'appareil s'éteint après 9 min. de non utilisation (réglage usine).

**1** Switch on machine.  
Mettre la machine sous tension.

**i** **NOTE:** remove milk jug.  
**NOTE:** enlevez le pot à lait.

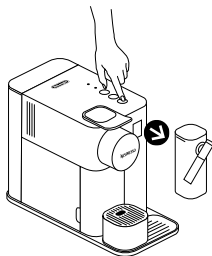

**2** Press the milk button for 3 seconds to enter Menu mode: the descaling and clean alerts start blinking.

Appuyez sur le bouton lait pendant 3 secondes pour accéder au mode «Menu»: les alertes détartrage et nettoyage clignotent.

**i** **NOTE:** the Menu mode exits automatically after 30 sec. If no actions are performed. It can be exit manually by pressing the milk button for 3 seconds.

**NOTE:** le mode Menu se désactive après 30 sec sans action. Il est possible d'en sortir manuellement en appuyant sur le bouton lait pendant 3 secondes.



DESCALING



CLEAN



> 3 sec

**3** Press Lungo button.  
Appuyez sur le bouton Lungo.



**4** Now, within 15 sec, you can set the desired value by pressing the corresponding button. They blink 3 times rapidly to confirm new value. The menu exits automatically and machine returns to ready mode.

Vous disposez de 15 secondes pour programmer la valeur souhaitée en appuyant la touche correspondante. Elle clignote 3 fois pour confirmer la nouvelle valeur choisie. La sortie du mode Menu se fait automatiquement et la machine est prête.

## Automatic power off / Arrêt Automatique

Milk/Lait → 9 minutes/minutes

Lungo → 30 minutes/minutes

Espresso → 8 hours/heures



<b>No light indicator.</b>	<ul style="list-style-type: none"> <li>- Check the mains, plug, voltage, and fuse. In case of problems, call the <i>Nespresso</i> Club.</li> </ul>
<b>No coffee, no water.</b>	<ul style="list-style-type: none"> <li>- Water tank is empty. Fill water tank.</li> <li>- Descale if necessary; see Descaling section.</li> </ul>
<b>Coffee comes out very slowly.</b>	<ul style="list-style-type: none"> <li>- Flow speed depends on the coffee variety.</li> <li>- Descale if necessary; see Descaling section.</li> </ul>
<b>No coffee, just water runs out (despite inserted capsule).</b>	<ul style="list-style-type: none"> <li>- In case of problems, send appliance to repair or call the <i>Nespresso</i> Club.</li> </ul>
<b>Coffee is not hot enough.</b>	<ul style="list-style-type: none"> <li>- Preheat cup.</li> <li>- Descale if necessary; see Descaling section.</li> </ul>
<b>Capsule area is leaking (water in capsule container).</b>	<ul style="list-style-type: none"> <li>- Position capsule correctly. If leakages occur, call the <i>Nespresso</i> Club.</li> </ul>
<b>Irregular blinking.</b>	<ul style="list-style-type: none"> <li>- Send appliance to repair or call the <i>Nespresso</i> Club.</li> </ul>
<b>All buttons blink simultaneously for 10 seconds and then machine switches off automatically.</b>	<ul style="list-style-type: none"> <li>- Error alarm, machine needs repair. Send appliance to repair or call the <i>Nespresso</i> Club.</li> </ul>
<b>All 3 buttons blinking fast 3 times and then machine goes back in ready mode.</b>	<ul style="list-style-type: none"> <li>- Water tank is empty.</li> </ul>
<b>Descaling and cleaning alert blink.</b>	<ul style="list-style-type: none"> <li>- Machine is in menu mode, press milk button for 3 seconds to exit menu mode or wait 30 seconds to exit automatically.</li> </ul>
<b>Descaling alert shines orange.</b>	<ul style="list-style-type: none"> <li>- Machine triggers descaling alert according beverages consumption usage. Descale machine.</li> </ul>
<b>Descaling alert blinks orange and Espresso button steady light.</b>	<ul style="list-style-type: none"> <li>- Machine is in descaling mode. Press Espresso button to start descaling process.</li> </ul>
<b>Clean alert shine orange.</b>	<ul style="list-style-type: none"> <li>- Disassemble the Rapid Cappuccino System and clean all components in the upper side of your dishwasher. In case a dishwasher is not available, refer to section "Hand washing of Rapid Cappuccino System".</li> </ul>
<b>All coffee buttons and all milk recipe buttons flash alternately.</b>	<ul style="list-style-type: none"> <li>- Machine overheat, wait until machine cools down.</li> <li>- Appliance will be blocked for approximately 10 minutes after emptying.</li> </ul>
<b>Lever cannot be closed completely.</b>	<ul style="list-style-type: none"> <li>- Empty capsule container. Make sure that no capsule is blocked inside the capsule container.</li> <li>- Use skimmed or semi-skimmed cow milk at refrigerator temperature (about 4° C).</li> <li>- Rinse after each milk preparations (see section "Hand Washing of Rapid Cappuccino System").</li> <li>- Descale the machine (see p.20).</li> <li>- Do not use frozen milk.</li> <li>- Ensure the air aspiration part is clean. Refer to the section "Hand washing of Rapid Cappuccino System".</li> </ul>
<b>Quality of Milk froth is not up to standard.</b>	<ul style="list-style-type: none"> <li>- Be sure to remove the milk jug.</li> <li>- Be sure to press milk button for 3 seconds.</li> <li>- Remove descaling pipe.</li> </ul>
<b>I cannot enter Menu mode.</b>	<ul style="list-style-type: none"> <li>- Fill up with minimum 30 ml of milk.</li> <li>- The milk system does not work when filled with water.</li> <li>- The milk system has not been designed to work with vegetable milk (rice, etc).</li> </ul>
<b>Milk system does not start.</b>	<ul style="list-style-type: none"> <li>- Press the button on the side of the milk jug to remove the parts.</li> <li>- Refer to section "Assembling / Disassembling of Rapid Cappuccino System".</li> </ul>
<b>Milk jug cannot be dismantled.</b>	<ul style="list-style-type: none"> <li>- Press Espresso and Lungo button for 2 seconds.</li> </ul>
<b>Turn off the machine.</b>	<ul style="list-style-type: none"> <li>- This sound indicates that the machine is now off.</li> </ul>
<b>Sound when machine switches off.</b>	

<b>Pas de lumière sur les touches et voyants.</b>	- Vérifiez la prise, la fiche, la tension, le fusible. En cas de problème, appelez le Club <i>Nespresso</i> .
<b>Pas de café, pas d'eau.</b>	- Le réservoir d'eau est vide: remplissez le. - Détartrez si nécessaire, voir le paragraphe Détartrage.
<b>Le café s'écoule très lentement.</b>	- La vitesse d'écoulement dépend de la variété de café. - Détartrez si nécessaire, voir le paragraphe Détartrage.
<b>Pas de café, seulement de l'eau coule (malgré l'insertion d'une capsule).</b>	- En cas de problème, confiez l'appareil en réparation ou appelez le Club <i>Nespresso</i> .
<b>Le café n'est pas assez chaud.</b>	- Préchauffez les tasses. - Détartrez si nécessaire, voir le paragraphe Détartrage.
<b>Fuite au niveau la caspule (eau dans le bac à capsules).</b>	- Si la capsule est correctement mise en place, appelez le Club <i>Nespresso</i> .
<b>Clignotements irréguliers.</b>	- Confiez l'appareil en réparation ou appelez le Club <i>Nespresso</i> .
<b>Toutes les touches clignotent simultanément pendant 10 secondes et la machine s'éteint.</b>	- Alarme Panne: Confiez l'appareil en réparation ou appelez le Club <i>Nespresso</i> .
<b>Les 3 touches clignotent rapidement et la machine est prête.</b>	- Le réservoir est vide.
<b>Les alertes détartrage et nettoyage clignotent.</b>	- La machine est en mode «Menu». Appuyez sur le bouton lait pendant 3 secondes pour quitter le mode menu ou attendre 30 secondes pour que la machine quitte automatiquement.
<b>L'alerte nettoyage est orange fixe.</b>	- L'alerte détartrage se déclenche en fonction de la consommation. Détartrez la machine.
<b>L'alerte détartrage clignote en orange et la touche Mousse de lait est éclairée en permanence.</b>	- La machine est en mode détartrage. Appuyez sur le bouton lait pour débiter le processus.
<b>L'alerte nettoyage est orange fixe.</b>	- Démontez le Système Rapide Cappuccino et nettoyez toutes les pièces dans le tiroir supérieur du lave-vaisselle. Si vous ne disposez pas d'un lave-vaisselle, se référer à la section «Lavage à la main du Système Rapide Cappuccino».
<b>Toutes les touches café et recettes clignotent alternativement.</b>	- La machine surchauffe, attendez qu'elle refroidisse. - L'appareil est bloqué pour 10 minutes environ suite à une vidange.
<b>Le levier ne se ferme pas complètement.</b>	- Videz le bac à capsules. Assurez-vous qu'aucune capsule n'est bloquée dans le bac à capsules. - Utilisez du lait de vache écrémé ou partiellement écrémé à une température de 4° C/39° F. - Rincez le système après chaque préparation (voir le paragraphe «Nettoyage à la main du Système Rapide Cappuccino»). - Détartrez la machine (voir le paragraphe Détartrage). - N'utilisez pas de lait gelé. - Assurez-vous que l'entrée d'air est propre. Voir la section «Lavage à la main du Système Rapide Cappuccino».
<b>Je ne peux pas entrer dans le Mode Menu.</b>	- Enlevez le pot à lait. - Appuyez sur le bouton lait pendant 3 secondes. - Enlevez l'embout de détartrage. - Remplir la jarre d'un minimum de 30 ml de lait. - La fonction lait ne fonctionne pas si la jarre est remplie d'eau. - La fonction lait n'a pas été conçue pour fonctionner avec du lait végétal (riz, etc.).
<b>La fonction lait ne s'amorce pas.</b>	- Appuyez sur le bouton sur le côté de la jarre pour retirer les pièces. - Voir section «Montage/Démontage du Système Rapide Cappuccino».
<b>La jarre à lait ne peut être démontée.</b>	- Appuyez sur le bouton Espresso et Lungo pendant deux secondes.
<b>Éteindre la machine.</b>	- Appuyez sur le bouton Espresso et Lungo pendant deux secondes.
<b>On entend un bruit quand la machine s'éteint.</b>	- Ce bruit confirme que la machine est éteinte.

# Contact the *Nespresso Club* / Contactez le *Club Nespresso*

EN

FR

For any additional information, in case of problems or simply to seek advise, call the *Nespresso Club*.  
Contact details of the *Nespresso Club* can be found in the “Welcome to *Nespresso*” folder in your machine box or at [nespresso.com](http://nespresso.com)

Pour de plus amples informations, en cas de problème ou simplement pour demander des conseils, appelez le *Club Nespresso*.  
Les coordonnées du *Club Nespresso* sont indiquées dans la pochette de Bienvenue chez *Nespresso* dans le carton de votre machine ou sur [www.nespresso.com](http://www.nespresso.com)

---

## Warranty / Garantie limitée

De'Longhi warrants this product against defects in materials and workmanship for a period of two years from the date of purchase. During this period, De'Longhi will either repair or replace, at its discretion, any defective product at no charge to the owner. Replacement products or repaired parts will be guaranteed for only the unexpired portion of the original warranty or six months, whichever is greater. This limited warranty does not apply to any defect resulting from accident, misuse, improper maintenance, or normal wear and tear. Except to the extent allowed by applicable law, the terms of this limited warranty do not exclude, restrict or modify, and are in addition to, the mandatory statutory rights applicable to the sale of the product to you. If you believe your product is defective, contact *Nespresso* for instructions on where to send or bring it for repair.





De'Longhi garantit ce produit contre tous les défauts matériels et de fabrication pour une période de deux ans à compter de la date d'achat. Pendant cette période, De'Longhi réparera ou remplacera, à sa discrétion, tout produit défectueux sans frais supplémentaires pour son propriétaire. Les produits de remplacement ou les pièces réparées seront exclusivement garantis pour la part non expirée de la garantie initiale ou pendant six mois, la durée retenue étant la plus longue. Cette garantie limitée ne s'applique pas à un quelconque défaut résultant d'un accident, d'un usage inapproprié de la machine, d'un mauvais entretien ou d'une usure normale. Sauf si cela est prévu par la législation en vigueur, les conditions de cette garantie limitée n'excluent, ni ne restreignent, ni ne modifient les droits légaux obligatoires relatifs à votre achat, voire y sont complémentaires. Si vous estimez que votre produit est défectueux, contactez *Nespresso* pour obtenir des précisions sur l'adresse à laquelle il convient de l'envoyer ou de l'apporter pour réparation. Veuillez consulter notre site web [www.nespresso.com](http://www.nespresso.com) pour en savoir plus sur *Nespresso*.

# Reseña/ Visão geral

## Reseña de la máquina/ Visão geral da máquina

- A** Máquina sin sistema rápido de Cappuccino/  
Máquina sem o Sistema rápido para Cappuccino
  - B** Máquina con mecanismo espumador (para  
Cappuccino y Latte Macchiato)/  
Máquina com o Sistema rápido para Cappuccino  
(para Cappuccino e Latte Macchiato)
- 1 Palanca/Alavanca
  - 2 Unidad de extracción/Compartimento de cápsulas
  - 3 Tanque de agua (1L)/Reservatório de água (1 litro)
  - 4 Salida de café/Saída de café
  - 5 Sensor/Janela do sensor
  - 6 Contenedor de cápsulas/Recipiente coletor de cápsulas usadas
  - 7 Charola de goteo/Bandeja de gotejamento
  - 8 Soporte de taza/Suporte para xícaras
  - 9 Rejilla/Grade
  - 10 Compartimento para utensilio de descalcificación/  
Armazenamento do tubo de descalcificação
  - 11 Utensilio de descalcificación/Tubo de descalcificação
  - 12 Compuerta de salida de vapor/Porta do conector de vapor
  - 13 Salida de vapor/Conector de vapor

## Alerta/ Alerta

- 14 "DESCALING"  : referirse a la sección de  
"Descalcificación"/  
"DESCALING"  : alerta de descalcificação; consulte  
a seção "Descalcificação"
- 15 "CLEAN"  : referirse a la sección de "Limpieza"/  
"CLEAN"  : alerta de limpeza do sistema de preparo de  
de leite; consulte a seção "Preparando Cappuccino e Latte  
Macchiato"

## Botones táctiles de preparación de bebida/ Botões táteis para bebidas

- 16 Bebida con leche (Cappuccino, Latte Macchiato)/  
Bebida à base de leite (Cappuccino, Latte Macchiato)
- 17 Lungo 110 ml  
Lungo 110 ml
- 18 Espresso 40 ml  
Espresso 40 ml

## Mecanismo Espumador/ Sistema rápido para Cappuccino

- 19 Botón para desconexión de mecanismo espumador/  
Botão de liberação da tampa
- 20 Tapa de tanque de leche/  
Tampa do recipiente de leite
- 21 Conector del mecanismo espumador/  
Conector do Sistema rápido para Cappuccino
- 22 Entrada de aire (lanceta)/  
Entrada de ar (móvel)
- 23 Dispensador de leche/  
Bico de leite
- 24 Palanca de dispensador de leche/  
Alavanca do bico de leite
- 25 Tubo de aspiración de leche/  
Tubo de aspiração de leite
- 26 Tanque de leche (125 ml)/  
Recipiente de leite (125 ml)

## Lattissima One EN 500

~  
 MX: 127 V~, 60 Hz, 1350 W  
 AR/CL: 220-240 V~, 50-60 Hz, 1400 W  
 BR: 127 V~, 60 Hz, 1 350 W /  
 220 V~, 60 Hz, 1 300 W

**P<sub>max</sub>** 19 bar / 1.9 MPa / 19 bar / 1,9 Mpa

~4.3 kg / ~4,3 kg

~1 L / ~1 litro

15.4 cm / 15,4 cm  
 25.6 cm / 25,6 cm  
 32.4 cm / 32,4 cm

Reseña/Visão geral	28
Especificaciones/Especificações	29
Precauciones Importantes/Informações de Segurança Importantes	30
Contenido del empaque/Conteúdo da embalagem	34
Lattissima One/Lattissima One	34
Primer uso después de un largo periodo de no usarse/Primeiro uso ou após um longo período sem uso	35
Preparación de café/Preparo do café	36
Ensamble y desensamble del mecanismo espumador/ Montagem/desmontagem do Sistema rápido para Cappuccino	37
Preparación de Cappuccino-Latte Macchiato/Preparando Cappuccino e Latte Macchiato	37
Preparación de Cappuccino-Latte Macchiato/Preparando Cappuccino e Latte Macchiato	38
Programación de la cantidad de café/Programando a quantidade de café	39
Cuidado diario/Cuidados diários	40
Lavado a mano del espumador de leche/Lavagem manual do Sistema rápido para Cappuccino	41
Restaurar la cantidad a ajustes de fábrica/Restaurando as configurações de quantidade de fábrica	42
Ajustes de fábrica/Configurações de fábrica	43
Descalcificación/Descalcificação	44
Ajuste de dureza de agua/Configuração de dureza da água	46
Vaciando el sistema después de un periodo sin usar/Esvaziando o sistema antes de um período sem uso	47
Apagado automático/Desligamento automático	48
Solución de problemas/Solução de problemas	49
Contacta al Club Nespresso/Contato com o Nespresso Club	51
Garantía Limitada/Garantia limitada	51

# Precauciones Importantes

**⚠** Es usado para alertar sobre riesgos potenciales de lesión. Obedecer todos los mensajes de seguridad que siguen a este símbolo, con el fin de eliminar posibles lesiones o muerte.

## **⚠** ADVERTENCIA

Indica una situación peligrosa, que si no es evitada, podría resultar en una muerte o lesión grave.

## **⚠** PRECAUCIÓN

Indica una situación peligrosa, que si no es evitada, podría resultar en una lesión menor o moderada.

**i** Es usada para proveer información importante, no relacionada con lesiones personales. Cuando se observe esta señalización, favor de tomar nota para el uso correcto y seguro del aparato.

## Leer todas las instrucciones

1. No tocar superficies que se calienten durante y después de la operación, así como durante la descalcificación (tubería de

descalcificación y surtidor de leche). En caso de hacerlo, utilizar asas y perilas.

2. Siempre colocar primero el conector al aparato, después conectar el cable en la pared.
3. No dejar que el cable cuelgue sobre el borde de una mesa o mostrador, tampoco permitir que toque superficies calientes o bordes filosos. No permitir que el cable cuelgue (riesgo de accidente).
4. No operar ningún aparato con cable dañados, enchufe con problemas de funcionamiento, o que esten dañado de cualquier otra forma. Desconectar cable inmediatamente. Contactar al servicio de asistencia del Club *Nespresso*.
5. No colocar sobre o cerca de un horno de gas, eléctrico, radiador, climatizador o tapa de un horno. Colocar siempre en una superficie estable o uniforme. La superficie deberá ser resistente al calor y fluidos, como el agua, café, descalcificador o similar.
6. No usar en exteriores.
7. Desconectar de la corriente cuando no este en uso, así como antes de limpiar. Permitir enfriar, antes de agregar o remover partes, así como antes de limpiar el aparato. No usar ningún agente limpiador fuerte o solventes limpiadores. Use un paño

8. húmedo y detergente suave para limpiar la superficie de la máquina.
8. Para proteger contra el fuego, choques eléctricos y lesiones a personas, no sumergir el cable, conectores, o aparatos en agua o cualquier otro líquido. Nunca tocar el cable con las manos húmedas. No sobrellenar el tanque de agua. Nunca poner el aparato o parte de este dentro del lava platos, a excepción del Sistema de Cappuccino Rápido (R.C.S.)
9. ADVERTENCIA: para reducir el riesgo de incendio o choque eléctrico, no remueva la cubierta. No contiene piezas reparables por el usuario dentro. No intente reparar o modificar la máquina, de lo contrario se anulará la garantía. La reparación se deberá realizar solamente por personal autorizado.
10. No poner los dedos bajo la salida de café o de leche, riesgo de quemaduras. La salida de leche se calienta. Riesgo de quemaduras. Tener cuidado.
11. Este aparato es de uso exclusivamente doméstico. No ha ES sido diseñado para ser utilizado: en cocinas para empleados en tiendas, oficinas y otros lugares de trabajo; granjas; por clientes en hoteles, moteles y otros entornos residenciales; entornos de tipo

"Bed and Breakfast".

12. Nunca permitir que el aparato sea manipulado por niños.
13. No levantar la palanca durante el ciclo de extracción. Pueden producirse quemaduras.
14. La máquina no debe ser usada dentro de alacenas o vitrinas.
15.  La superficie calefactora retendrá calor aún después de su uso.
16. Nunca debe usarse una cápsula usada, dañada o deformada. El agua puede fluir alrededor de la cápsula cuando no sea perforada por las cuchillas, y el aparato podría sufrir un daño.
17. El uso de accesorios no recomendados por el fabricante del aparato puede provocar incendios, choques eléctricos o lesiones a las personas. Usar siempre el contenedor de leche (Sistema de Cappuccino Rápido) provisto con la máquina. Riesgo de quemaduras si el contenedor de leche no esta insertado correctamente.
18. Si los volúmenes de café están programados arriba de 150 ml (5 oz): dejar enfriar la máquina por 5 minutos antes de hacer el siguiente café para prevenir riesgo de sobrecalentamiento.
19. Descalcificar la máquina cuando se observe la alerta de descalcificar.

Leer las precauciones de seguridad en el paquete de descalcificación cuidadosamente. La solución para descalcificar puede ser dañina. Evitar el contacto con los ojos, piel y otras superficies. Recomendamos el kit para descalcificar de *Nespresso*, disponible en el Club *Nespresso*, ya que está especialmente adaptado a la máquina. No usar otros productos (como vinagre) que pudieran afectar el sabor del café. Para cualquier pregunta adicional que se pudiera tener sobre descalcificar, favor de contactar al Club *Nespresso*.

20. Esta máquina trabaja con cápsulas *Nespresso* disponibles exclusivamente a través del Club *Nespresso*.
21. Este dispositivo está diseñado para cápsulas de café *Nespresso* disponibles exclusivamente a través del Club *Nespresso* o su representante *Nespresso* autorizado.

### Instrucciones de cable corto

Este dispositivo tiene un enchufe polarizado (una pata es más ancha que la otra). Para reducir el riesgo de descarga eléctrica, este enchufe está diseñado para encajar en un tomacorriente polarizado de una

sola manera. Si el enchufe no entra completamente en el tomacorriente, invierta el enchufe. Si aún así no encaja, comuníquese con un electricista calificado. No anule el propósito de seguridad del enchufe polarizado.

- a) Un cable eléctrico corto o el cable de alimentación desmontable se facilita para reducir riesgos de enredarse o tropezarse con un cable más largo.
- b) Los cables de alimentación más largos y separables o cables de extensión están disponibles y pueden ser utilizados si se tiene cuidado en su uso.
- c) Si un cable de extensión es usado:
- 1) La capacidad eléctrica marcada en el cable de alimentación desmontable o cable de extensión debe ser por lo menos igual que la capacidad eléctrica del dispositivo.
  - 2) Si el dispositivo está equipado con 3 cables, cable de conexión a tierra, la extensión deberá ser una conexión a tierra de tipo 3 - ALAMBRE DE CABLE.
  - 3) El cable más largo debe acomodarse de modo que no cuelgue del mostrador o mesa donde pueda ser jalado por niños o tropezarse con él.

# GUARDAR ESTAS INSTRUCCIONES

Transmitirlas a cualquier usuario posterior.

El Manual de Instrucción también está disponible como PDF en [nespresso.com](http://nespresso.com)

# Informações de Segurança Importantes

**⚠ Usado para alertá-lo sobre riscos de ferimentos em potencial. Siga todas as mensagens de segurança com este símbolo para evitar possíveis ferimentos ou morte.**

## **⚠ AVISO**

Indica uma situação de perigo que, se não for evitada, poderá resultar em morte ou ferimentos graves.

## **⚠ CUIDADO**

Indica uma situação de perigo que, se não for evitada, poderá resultar em ferimentos leves ou moderados.

**ℹ Usado para fornecer informações importantes não relacionadas a ferimentos. Ao ver este sinal, observe os conselhos para uma utilização correta e segura de seu aparelho.**

## **Leia todas as instruções**

1. Não toque nas superfícies que foram aquecidas durante e após a operação e a descalcificação: o

tubo de descalcificação e o bico de leite. Use as alças ou os botões.

2. Sempre conecte o plugue ao aparelho primeiro e, depois, conecte o cabo à tomada. Para desconectá-lo, coloque todos os controles na posição «desligado» e, em seguida, retire-o da tomada. Não desligue o aparelho apenas desconectando o cabo da tomada.
3. Não deixe o cabo pendurado para fora de mesas ou aparadores, nem permita que ele encoste em superfícies quentes ou objetos afiados. Não deixe o cabo pendurado (risco de acidentes).
4. Não utilize nenhum aparelho que esteja com o cabo ou o plugue danificados, ou caso o aparelho apresente algum defeito ou tenha sido danificado de alguma forma. Desconecte o cabo imediatamente. Entre em contato com o Serviço de Assistência do *Nespresso Club*.
5. Não coloque o aparelho sobre ou próximo a queimadores elétricos ou a gás, em um forno aquecido ou sobre radiadores ou fogões. Sempre o coloque sobre superfícies estáveis e planas. A superfície deve ser resistente a calor e fluidos, como água, café, descalcificador ou substâncias semelhantes.
6. Não use ao ar livre.
7. Desconecte o aparelho da tomada quando não estiver em uso e antes de limpá-lo. Aguarde o resfriamento do aparelho antes de adicionar ou remover peças e antes de limpá-lo. Não use nenhum produto de limpeza ou solvente de limpeza forte. Use um pano úmido e um produto de limpeza suave para limpar a superfície da máquina.
8. Para se proteger contra fogo, choques e ferimentos, não mergulhe o cabo, os conectores ou o aparelho em água ou outros líquidos. Nunca toque no cabo com as mãos molhadas. Não encha demais o reservatório de água. Nunca coloque o aparelho ou parte dele em uma máquina de lavar louças, com exceção do Sistema Rápido de Cappuccino (S.R.C.).
9. AVISO: para reduzir o risco de incêndio ou choques, não remova a tampa. As peças internas não se destinam à manutenção pelo usuário. Não tente reparar nem modificar o aparelho, já que isso anulará a garantia. Os reparos devem ser executados apenas por pessoal de manutenção autorizado.
10. Não coloque os dedos sob a saída do café ou sob bico de leite, pois há risco de queimaduras. O bico de leite fica muito quente. Risco de queimaduras. Use com cuidado.

11. Este é um aparelho apenas para uso doméstico. Ele não se destina aos seguintes usos: copas de funcionários em lojas, escritórios e outros ambientes de trabalho, sedes de fazendas, por clientes em hotéis, motéis e outros ambientes de natureza residencial e ambientes de hospedagem breve.
12. Nunca permita o uso do aparelho por crianças. Esta máquina só deve ser administrada por crianças com mais de 8 anos, pessoas com deficiências físicas ou mentais reduzidas ou falta de experiência e conhecimento, sob a supervisão de um adulto devidamente instruído sobre o uso seguro do aparelho, compreendendo o perigo de manipulação indevida da máquina. As crianças devem ser vigiadas para assegurar que não estejam brincando com o aparelho. A limpeza e manutenção da máquina não podem ser feitas por crianças sem supervisão de um adulto.
13. Não levante a alavanca durante os ciclos de extração. Podem ocorrer queimaduras.
14. A máquina não deve ser armazenada em locais fechados quando em uso.
15.  A superfície de aquecimento, está sujeita a permanecer quente após



- o uso.
16. Nunca use uma cápsula já utilizada, danificada ou deformada. Poderá haver fluxo de água ao redor da cápsula se ela não for perfurada pelas lâminas, danificando o aparelho.
  17. O uso de acessórios não recomendados pelo fabricante do aparelho pode resultar em fogo, choques ou ferimentos. Sempre use o recipiente de leite (Sistema Rápido de Cappuccino) fornecido com a máquina. Há risco de queimaduras caso o recipiente de leite não seja inserido corretamente.
  18. Se forem programados volumes de café superiores a 150 ml: deixe a máquina esfriar por 5 minutos antes de preparar o próximo café a fim de evitar o risco de superaquecimento!
  19. Descalcifique a máquina ao ver o alerta de descalcificação. Leia cuidadosamente as instruções de segurança indicadas na embalagem de descalcificação. A solução de descalcificação pode ser prejudicial. Evite o contato com os olhos, a pele e outras superfícies de contato. É recomendável usar o kit de descalcificação *Nespresso* disponibilizado pelo *Nespresso*

- Club, pois ele é especificamente adaptado à sua máquina. Não use outros produtos (como o vinagre) que possam afetar o sabor do café. Para obter informações adicionais sobre a descalcificação, entre em contato com o *Nespresso* Club.
20. Esta máquina funciona com as cápsulas *Nespresso* disponíveis exclusivamente no *Nespresso* Club.
  21. Este aparelho foi projetado para usar as cápsulas de café *Nespresso* disponíveis exclusivamente pelo *Nespresso* Club ou pelo representante autorizado da *Nespresso*.

#### Instruções sobre o cabo curto

Este aparelho tem um plugue polarizado (um pino é mais largo do que o outro). Para reduzir o risco de choque elétrico, esse plugue destina-se ao uso em uma tomada polarizada em apenas uma posição. Caso ele não se encaixe perfeitamente na tomada, inverta o plugue. Se ele ainda não se encaixar, consulte um eletricista qualificado. Não anule a finalidade de segurança do plugue polarizado.

- a) Um cabo de alimentação curto ou um cabo de alimentação desacoplável é fornecido para reduzir os riscos de acidentes que podem ocorrer, por exemplo, se

alguém tropeçar em um cabo mais longo.

- b) Cabos de alimentação desacopláveis mais longos ou extensões são disponibilizados e podem ser usados com cuidado.
- c) Se for utilizada uma extensão:
  - 1) A voltagem informada para o cabo de alimentação desacoplável ou para a extensão deve ser pelo menos igual à voltagem do aparelho.
  - 2) Se o aparelho for fornecido com um cabo aterrado com 3 fios, a extensão deverá ser do tipo ATERRADA COM 3 FIOS.
  - 3) O cabo mais longo deve ser colocado de forma que não fique pendurado sobre aparadores ou mesas, onde possa ser puxado por uma criança ou pisado.

## GUARDE ESTAS INSTRUÇÕES

**Transmita-as para qualquer usuário subsequente.**

**Este Manual de instruções também está disponível em formato PDF no [nespresso.com](http://nespresso.com)**

ES  
BR

# Contenido del empaque/ Conteúdo da embalagem

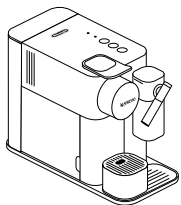

- 1 Máquina de Café  
Máquina de café

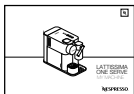

- 2 Manual de Usuario  
Manual do usuário



- 3 Set de Cápsulas  
Conjunto de cápsulas



- 4 Folder "Bienvenido a Nespresso"  
Brochura "Bem-vindo à Nespresso"



- 5 1 prueba de dureza del agua en el manual de usuario  
1 vareta de teste de dureza da água, no Manual do usuário

# Lattissima One/ Lattissima One

Nespresso es un exclusivo sistema para recrear la máxima experiencia del café Espresso. Todas las máquinas están equipadas con un sistema de extracción único que garantiza una presión de 19 Bares. Cada parámetro ha sido calculado con gran precisión para asegurar que todos los aromas de cada cápsula puedan ser extraídos para brindar cuerpo al café y una espesa y excepcional crema.

Nespresso é um sistema exclusivo para criar o Espresso perfeito, dia após dia. Todas as máquinas Nespresso são equipadas com um sistema de extração exclusivo que garante até 19 bar de pressão. Cada parâmetro foi calculado com grande precisão a fim de garantir que todos os aromas de cada cápsula possam ser extraídos, proporcionando corpo ao café e criando um "crema" excepcionalmente denso e suave.

**⚠ PRECAUCIÓN:** cuando vea este símbolo, por favor refíerese a las precauciones de seguridad para evitar cualquier posible daño o lesión.

**⚠ CUIDADO:** ao ver este sinal, consulte as instruções de segurança para evitar possíveis danos e prejuízos.

**i INFORMACIÓN:** cuando vea este símbolo por favor siga las recomendaciones para el uso correcto y seguro de la máquina.  
**i INFORMAÇÃO:** ao ver este sinal, observe os conselhos para uma utilização correta e segura de sua máquina de café.

# Primer uso después de un largo periodo de no usarse / Primeiro uso ou após um longo período sem uso

ES

BR

- ⚠ PRECAUCIONES:** lea primero las precauciones de seguridad para evitar riesgos de choque eléctrico.  
**CUIDADO:** primeiro, leia as instruções de segurança para evitar riscos de incêndio e choques elétricos fatais.

- i** **NOTA:** para apagar la máquina, presione los botones de Lungo y Espresso por 2 segundos.  
**OBSERVAÇÃO:** para desligar a máquina, pressione os botões Lungo e Espresso por 2 segundos.

- 1** Cuando desempaque la máquina remueva la cubierta plástica, el tanque de agua, la charola de goteo y el contenedor de cápsulas. Ajuste la longitud del cable y guarde el resto del cable en la guía ubicada debajo de la máquina.

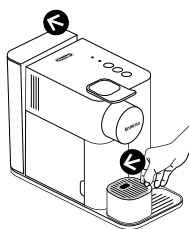

Ao desembalar a máquina, remova o filme plástico, o reservatório de água, a bandeja de gotejamento e o recipiente coletor de cápsulas. Ajuste o comprimento do cabo e armazene o excesso na guia do cabo sob a máquina.

- 2** Enjuague el tanque de agua antes de llenarlo con agua potable al nivel máximo. Conecte la máquina a la corriente eléctrica.

Enxágue o reservatório de água antes de enchê-lo com água potável até o nível máximo. Conecte a máquina à tomada.

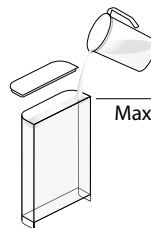

- 3** Encienda la máquina presionando cualquiera de los tres botones:  
- Luces parpadeando: calentamiento 25 seg  
- Luces encendidas: máquina lista.

Ligue a máquina pressionando um dos três botões:  
- Luces piscando: aquecendo (~25 segundos)  
- Luces acesas: pronto

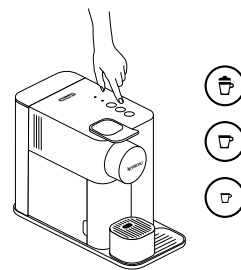

- 4** Enjuague: coloque un contenedor debajo de la salida de café y presione el botón de Lungo. Repita 3 veces.

Enxágue: coloque um recipiente sob a saída do café e pressione o botão Lungo. Repita três vezes.

- i** Las máquinas son completamente probadas después de ser producidas. Algunas trazas de polvo d café podrían encontrarse en el agua de enjuague.

As máquinas são totalmente testadas após sua produção. Alguns vestígios de pó de café podem ser encontrados na água do enxágue.

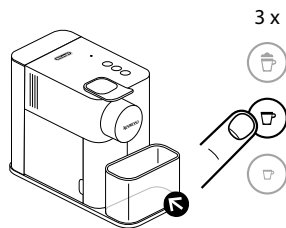

- 5** Desarme mecanismo espumador y limpie los 5 componentes en la parte superior de la lavavajillas. En caso de que no exista lavavajillas refiérase a la sección "Lavado a mano del mecanismo espumador".

Desmonte o Sistema rápido para Cappuccino e lave todos os 5 componentes no nível superior de sua máquina de lavar louças. Caso não tenha uma máquina de lavar louças, consulte a seção "Lavagem manual do Sistema rápido para Cappuccino".

- i** Refiérase a la sección de "Ensamble y desensamble del mecanismo espumador" (refiérase a la página 37).  
Consulte a seção "Montagem / desmontagem do Sistema rápido para Cappuccino" (consulte a página 37).

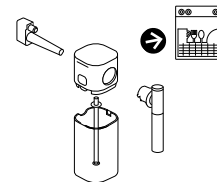

ES Preparación de café /  
BR Preparo do café

**i** **NOTA:** durante el calentamiento puede presionar cualquiera de los botones de café. El café va a fluir automáticamente cuando la máquina esté lista.  
**OBSERVAÇÃO:** durante o aquecimento, você pode pressionar qualquer um dos botões de café. O café começará, então, a fluir automaticamente quando a máquina estiver pronta.

- 1** Levante la palanca completamente e inserte la cápsula.  
Levante a alavanca completamente e insira a cápsula.

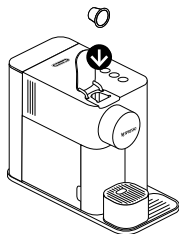

- 2** Cierre la palanca y coloque una taza debajo de la salida de café.  
Abaixe a alavanca e coloque uma xícara sob a saída de café.

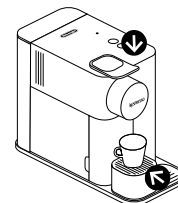

- 3** Presione el botón Espresso (40 ml) o botton Lungo (110 ml). La preparación se detendrá automáticamente. Para parar el flujo de café o agregar agua presione de nuevo.  
Pressione o botão Espresso (40 ml) ou Lungo (110 ml). O preparo será interrompido automaticamente. Para interromper o fluxo de café ou completar seu café, pressione novamente.

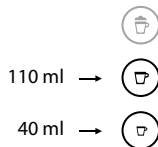

- 4** Levante y cierre la palanca para expulsar la cápsula dentro del contenedor de cápsulas.  
Levante e abaixe a alavanca para ejetar a cápsula para dentro do recipiente coletor de cápsulas usadas.

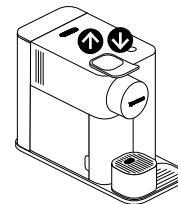

# Ensamble y desensamble del mecanismo espumador/ Montagem/desmontagem do Sistema rápido para Cappuccino

ES

BR

- 1 Remueva el tanque de leche presionando el botón al costado de la jarra de leche. Desconecte el tubo de aspiración.

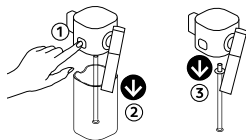

Remova o recipiente de leite pressionando o botão na lateral do bule para leite. Desconecte o tubo de sucção.

- 2 Posicione la lanceta verticalmente y para ensamble y desensamble. Presione el botón al costado de la jarra de leche para extraer la lanceta.



Posicione o bico de leite na vertical para desmontá-lo e para montá-lo novamente. Pressione o botão na lateral do bule para leite para retirar o bico de leite.

- 3 Presione el botón en el costado de la jarra de leche y jale para desbloquear o desconectar el mecanismo espumador.

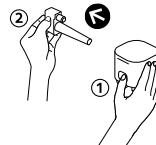

Pressione o botão na lateral do bule para leite e puxe para destravar o conector do Sistema rápido.

## Preparación de Cappuccino-Latte Macchiato/ Preparando Cappuccino e Latte Macchiato

- i** El sistema de leche no ha sido desarrollado para el uso de leche vegetal.  
O sistema de leite não foi desenvolvido para uso de leite vegetal.

- i** Para una espuma de leche perfecta use leche descremada o semi descremada a temperatura de refrigeración de (4°C).  
Para uma espuma de leite perfeita, use leite de vaca desnatado ou semi-desnatado gelado (cerca de 4° C).

- 1 Llene el tanque de leche hasta uno de los dos niveles:



Cierre el contenedor de leche y conecte el mecanismo espumador a la máquina. La máquina se calentará por aproximadamente 15 seg (luces parpadeando).

Encha o recipiente de leite até um dos dois níveis indicadores:



Feche o recipiente de leite e conecte o Sistema rápido para Cappuccino à máquina. A máquina aquece por aproximadamente 15 segundos (luzes piscando).

- i** **NOTA:** el mecanismo espumador no trabaja con agua.  
**OBSERVAÇÃO:** o Sistema rápido para Cappuccino não trabalha com água.

- i** **NOTA:** toda la leche será utilizada para la bebida.  
**OBSERVAÇÃO:** todo o leite será usado para a bebida.

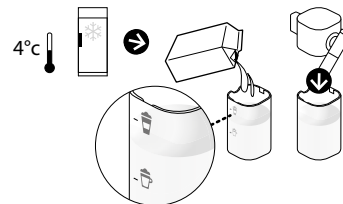

# Preparación de Cappuccino-Latte Macchiato / Preparando Cappuccino e Latte Macchiato

- 2** Levante la palanca completamente e inserte la cápsula.

Levante a alavanca completamente e insira a cápsula. Abaixei a alavanca.

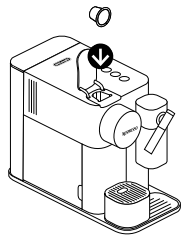

- 3** Coloque una taza de Cappuccino o un vaso Latte Macchiato debajo de la salida de café y ajuste la posición de la lanceta levantándola al nivel correcto.

Coloque uma xícara Cappuccino ou um copo Latte Macchiato sob a saída do café e ajuste a posição do bico de leite levantando-o até o nível correto.

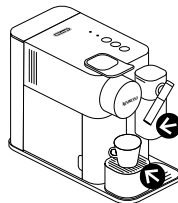

- 4** Presione el botón de leche. Pressione o botão de leite.

**i** **NOTA:** toda la leche será utilizada para la bebida.  
**OBSERVAÇÃO:** todo o leite será usado para a bebida.



- i** La preparación empieza después de algunos segundos primero leche y después café y se detendrá automáticamente. O preparo começa após alguns segundos (primeiro o leite, depois o café) e é interrompido automaticamente.

- 5** Al final de la preparación, la alerta de limpieza ☆ y el botón de leche se iluminan y parpadean de manera alternada para indicar que es necesario limpiar el sistema Rapid Cappuccino. Coloque un recipiente debajo de la lanceta de leche.

Ao final do preparo, o alerta de limpeza ☆ acende e o botão de leite pisca para indicar que é necessário limpar o Sistema rápido para Cappuccino. Posicione o recipiente embaixo do bico de leite.

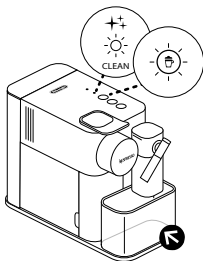

- 6** Presione el botón de leche para comenzar. El proceso de enjuague durará aproximadamente 20 segundos. El agua caliente y el vapor fluyen a través de la lanceta de leche, y la alerta Limpia y el botón de leche parpadean rápidamente.

Pressione o botão de leite para iniciar. O processo de enxágue começará, com duração de aproximadamente 20 segundos. Água quente e vapor passarão pelo bico de leite e o alerta de limpeza e o botão de leite piscam rapidamente.

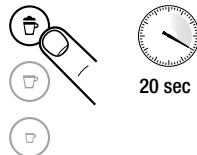
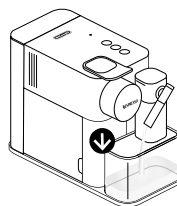

- 7** Cuando finalice el proceso de enjuague, la alerta de limpieza y el botón de leche se apagarán. El tanque de leche está listo para usarse para otra preparación.

Quando o processo de enxágue terminar, o alerta de limpeza e o botão de leite apagam. O reservatório de leite está pronto para ser abastecido para o preparo de outras bebidas.

- 8** Levante y cierre la palanca para expulsar la cápsula dentro del contenedor de cápsulas.

Levante e abaixe a alavanca para ejetar a cápsula para dentro do recipiente coletor de cápsulas usadas.

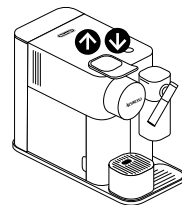

- 9 Después del uso, cuando se retira la jarra de leche, la alerta de limpieza parpadea durante 9 minutos o hasta que la máquina se apaga para invitarlo a desmontar el sistema Rapid Cappuccino y limpiar los 5 componentes en el nivel superior de su lavavajillas. En caso de que un lavavajillas no esté disponible, consulte la sección "Lavado a mano del sistema Rapid Cappuccino".

Após o uso, quando o reservatório do leite é removido, o alerta de limpeza pisca por 9 minutos ou até a máquina ser desligada. Desmonte o Sistema rápido para Cappuccino e lave todos os 5 componentes no nível superior de sua máquina de lavar louças. Caso não tenha uma máquina de lavar louças, consulte a seção "Lavagem manual do Sistema rápido para Cappuccino".

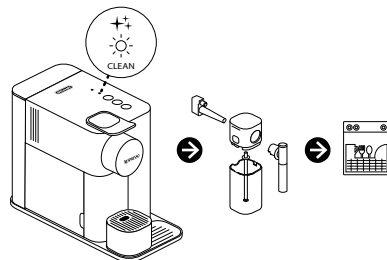

- 10 Después de un período de no utilización de 30 minutos como máximo después de la preparación de la leche, es necesario limpiar el sistema Rapid Cappuccino, como se indica en el punto 9.

Após um período de no máximo 30 minutos sem uso depois do preparo da receita à base de leite, é necessário limpar o Sistema rápido para Cappuccino como indicado na etapa 9.

- i** Consulte la sección "Montando/desmontando el sistema Rapid Capuccino. El sistema Rapid Capuccino no está fabricado para ser almacenado en el refrigerador." Consulte a seção "Montagem / desmontagem do Sistema rápido para Cappuccino". O Sistema rápido para Cappuccino não deve ser armazenado na geladeira.

## Programando la cantidad de café / Programando a quantidade de café

- i** Siga los pasos 1 y 2 de la sección preparación de café. Siga as etapas 1 e 2 da seção "Preparo do café".

- i** **NOTA:** favor de referirse a la sección "Ajustes de fábrica" para la programación de cantidades mínimas y máximas. **OBSERVAÇÃO:** consulte a seção "Configurações de fábrica" para ver as quantidades mínima e máxima programáveis.

- 1 Toque y mantenga presionados los botones de Espresso o Lungo por al menos 3 segundos para entrar en el modo de programación. La extracción comienza y el botón parpadeará rápido.

Mantenha pressionado o botão Espresso ou Lungo por pelo menos 3 segundos para entrar no modo de programação. A extração começa, e o botão pisca rapidamente.

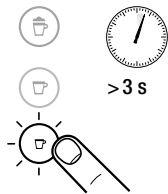

- 2 Suelte el botón cuando el volumen deseado es alcanzado. El volumen de café se almacena para las siguientes preparaciones. El botón parpadeará 3 veces confirmando el nuevo volumen de café.

Solte o botão quando o volume desejado for atingido. O volume de café estará armazenado para os próximos preparos de café. O botão pisca 3 vezes para confirmar o novo volume de café.

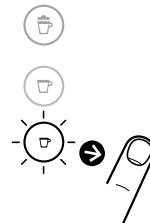

# Cuidado diario / Cuidados diários

- i** No use ningún agente de limpieza agresivo, ni solventes. Use un paño limpio y húmedo con detergente suave para limpiar la superficie de la máquina. No ponga ningún componente de la máquina dentro de la lavavajillas a excepción del mecanismo espumador.

Não use nenhum produto de limpeza ou solvente de limpeza forte. Use um pano limpo úmido e um produto de limpeza suave para limpar a superfície da máquina. Não coloque nenhum dos componentes da máquina na máquina de lavar louças, com exceção dos componentes do Sistema rápido para Cappuccino.

- 1** Levante y cierre la palanca para expulsar la cápsula dentro del contenedor de cápsulas. Remueva la charola de goteo del contenedor de cápsulas. Vacíe y enjuague. Remueva el agua del tanque. Vacíe y enjuague antes de llenar con agua potable.

Levante e abaixe a alavanca para ejetar a cápsula para dentro do recipiente coletor de cápsulas usadas. Remova a bandeja de gotejamento e o recipiente coletor de cápsulas usadas. Esvazie e enxágue. Remova o reservatório de água. Esvazie-o e enxágue-o antes de enchê-lo com água potável.

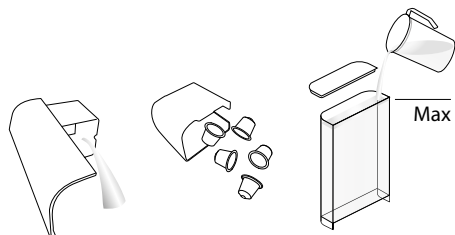

- 2** Coloque un contenedor debajo de la salida de café y presione el botón de Lungo para enjuagar.

Coloque um recipiente sob a saída de café e pressione o botão Lungo para enxaguar.

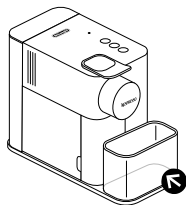

- 3** Limpie la salida de café y la superficie de la máquina con un paño limpio y seco.

Limpe a saída de café e a superfície da máquina com um pano limpo úmido.

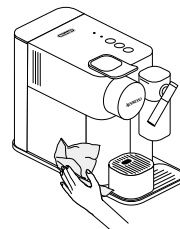



# Lavado a mano del espumador de leche / Lavagem manual do Sistema rápido para Cappuccino

ES

BR

**i** Cuando no se tenga lavavajillas disponible, los componentes del espumador de leche pueden ser lavados manualmente. El proceso de lavado debe llevarse a cabo después de cada uso.  
Quando não houver uma máquina de lavar louças disponível, os componentes do Sistema rápido para Cappuccino poderão ser lavados manualmente. O procedimento deve ser realizado após cada uso.

- 1** Desarme el espumador de leche. Refiérase a la sección "Ensamble/Desensamblable del espumador de leche". Enjuague cuidadosamente con agua potable caliente (40°C/104°F).

Desmonte o Sistema rápido para Cappuccino. Consulte a seção "Montagem/desmontagem do Sistema rápido para Cappuccino". Enxágue cuidadosamente com água potável quente (40 °C) qualquer resíduo de leite.

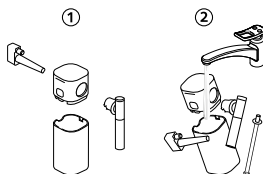

- 2** Sumerja todos los componentes en agua potable caliente (40°C/104°F) juntos usando detergente suave por lo menos por 30 minutos, enjuague abundantemente con agua potable caliente (40°C/104°F). No use detergentes perfumados.

Mergulhe todos os componentes em água potável quente (40 °C) com detergente suave/neutro por pelo menos 30 minutos e enxágue bem usando água potável quente (40 °C). Não use detergentes suaves/neutros com perfume.

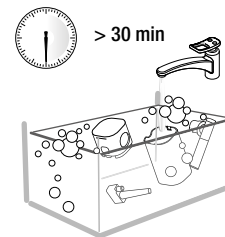

- 3** Limpie el interior del tanque de leche con detergente suave y con agua potable caliente (40°C/104°F). No use materiales abrasivos que puedan dañar la superficie del equipo.

\* Asegure que la lanceta de aire está limpia.

Limpe o interior do recipiente de leite com um detergente suave/neutro e enxágue com água potável quente (40 °C). Não utilize materiais abrasivos que possam danificar a superfície do equipamento.

\*Certifique-se de que a entrada de ar esteja limpa.

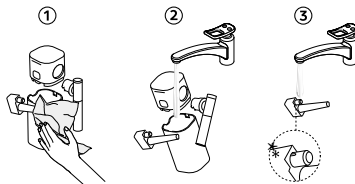

- 4** Seque todas las partes con un paño de tela o papel fresco y limpio

Seque todas as peças com uma toalha, um pano ou um papel limpo e junte todas as peças novamente.



# Restaurar la cantidad a ajustes de fábrica/ Restaurando as configurações de quantidade de fábrica

**i** **NOTA:** el modo menú se apagará automáticamente después de 30 seg si no se lleva a cabo ninguna acción o puede ser expulsado manualmente presionando el botón de leche por 3 segundos.  
**OBSERVAÇÃO:** o modo de menu é fechado automaticamente após 30 segundos caso não sejam executadas ações. Ele também pode ser fechado manualmente pressionando-se o botão de leite por 3 segundos.

**1** Encienda la máquina ON.

Ligue a máquina.

**i** **NOTA:** remueva la jarra de leche.  
**OBSERVAÇÃO:** remova o bule para leite.

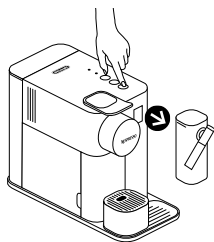

**2** Presione el botón de leche por 3 segundos para entrar en el modo menú: las alertas de descalcificación y limpieza comenzarán a parpadear.

Pressione o botão de leite por 3 segundos para entrar no modo de menu: os alertas de descalcificação e limpeza começam a piscar.



**3** Preione el boton de leche. El botón de leche parpadeará indicando el reajuste. Presione para confirmar. Todos los botones parpadearán 3 veces: todos los volúmenes está reajustados. El menú saldrá automáticamente y la máquina estará lista.

Pressione o botão de leite. O botão de leite pisca para indicar o modo de redefinição. Pressione-o para confirmar. Todos os botões piscam 3 vezes: todos os volumes foram redefinidos. O menu é fechado automaticamente, e a máquina retorna ao modo pronto.

# Ajustes de fábrica/ Configurações de fábrica

ES

BR

**⚠ PRECAUCION:** si el nivel de café programado es mayor a 150 ml deje enfriar la máquina 5 minutos antes de hacer el siguiente café. Riesgo de sobrecalentamiento.

**⚠ CUIDADO:** se forem programados volumes de café de até 150 ml, deixe a máquina esfriar por 5 minutos antes de preparar o próximo café. Risco de superaquecimento!



Café: 40 ml/Bebida de leche: desde 50 a 125 ml correspondiente al nivel  y  en el contenedor de leche

Café: 40 ml/Bebida à base de leite: de 50 ml a 125 ml, correspondente ao nível  e  no recipiente de leite



Lungo: 110 ml

Lungo: 110 ml



Espresso: 40 ml

Espresso: 40 ml

Apagado automático: 9 min

Desligamento automático: 9 minutos



**NOTA:** el volumen de la espuma de leche dependerá del tipo de leche usada y su temperatura.

**OBSERVAÇÃO:** o volume de espuma de leite depende do tipo de leite usado e de sua temperatura.



**NOTA:** le recomendamos mantener los parametros de fábrica para Espresso y Lungo para asegurar los mejores resultados con cada una de nuestras variedades de café.

**OBSERVAÇÃO:** é recomendável manter as configurações de fábrica para Espresso e Lungo a fim de garantir o melhor resultado na xícara para cada uma de nossas variedades de café.

El volumen de café puede ser programado desde 25 a 150 ml.

O volume de café pode ser programado de 25 ml a 150 ml.

# Descalcificación / Descalcificação

www.nespresso.com/descaling

**⚠ PRECAUCION:** refierase a las precauciones de seguridad.  
**⚠ CUIDADO:** consulte as instruções de segurança.

**i NOTA:** el tiempo de descalcificación es de aproximadamente 20 min.  
**OBSERVAÇÃO:** o tempo de descalcificação é de aproximadamente 20 minutos.

**i NOTA:** para asegurar el correcto funcionamiento y tiempo de vida su maquina y que su experiencia de café sea como el primer día siga el siguiente proceso.  
**OBSERVAÇÃO:** para garantir o funcionamento apropriado da máquina ao longo de todo o seu ciclo de vida e que a sua experiência com o café seja tão perfeita quanto no primeiro dia, siga o processo abaixo.

- 1** Descalcifique la máquina cuando la alerta de descalcificación brille en color naranja.

Descalcifique a máquina quando o alerta de descalcificação acender em laranja, no modo pronto.



- 2** Levante y cierre la palanca para expulsar cualquier cápsula al contenedor de cápsulas.

Levante e abaixe a alavanca para ejetar qualquer cápsula para dentro do recipiente coletor de cápsulas usadas.

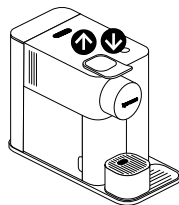

- 3** Vacíe la charola de goteo y las cápsulas usadas en el contenedor. Llene el tanque de agua con 100 ml de agente descalcificante Nespresso y 500 ml de agua.

Esvazie a bandeja de gotejamento e o recipiente coletor de cápsulas usadas. Encha o reservatório de água com 100 ml do agente de descalcificação Nespresso e 500 ml de água.

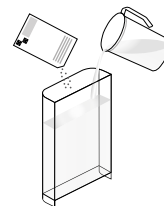

- 4** Tome el tubo descalcificador situado en la parte trasera de la máquina y conecte el tubo descalcificador en la salida de vapor de la máquina.

Pegue o tubo de descalcificação, situado na parte traseira da máquina, e o acople ao conector de vapor da máquina.

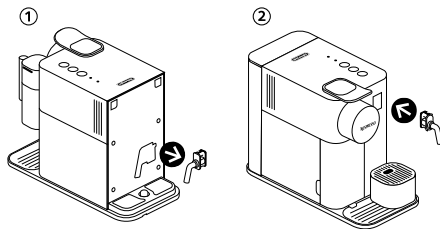

- 5** La máquina entrará en modo de descalcificación. La alerta de descalcificación parpadeará color naranja durante el proceso completo. El botón Espresso se iluminará blanco.

A máquina entra no modo de descalcificação. O alerta de descalcificação pisca em laranja durante todo o processo de descalcificação. O botão Espresso acende em branco.



**6** Coloque un contenedor con una capacidad minima de 1 L debajo de la salida de café y debajo del tubo de descalcificación.

Coloque um recipiente com no mínimo 1 litro de capacidade sob a saída de café e também sob o bico do tubo de descalcificação.

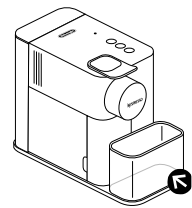

**7** Presione el botón Espresso. El producto de descalcificación fluirá alternativamente entre la salida de café, el tubo descalcificador y la charola de goteo. Cuando el ciclo de descalcificación se haya completado (el tanque de agua queda vacío) el botón Espresso comenzará a brillar.

Pressione o botão Espresso. O produto para descalcificação flui alternadamente pela saída de café, pelo tubo de descalcificação e pela bandeja de gotejamento. Quando o ciclo de descalcificação terminar (quando o reservatório de água ficar vazio), o botão Espresso acenderá.



**8** Vacíe el contenedor de capsulas, el recipiente de la charola de goteo y el contenedor, enjuague y llene el tanque con agua fresca y potable al nivel máximo.

Esvazie o recipiente coletor de cápsulas usadas, a bandeja de gotejamento e o recipiente, enxágue e encha o reservatório de água com água potável fresca até o nível máximo (MAX).

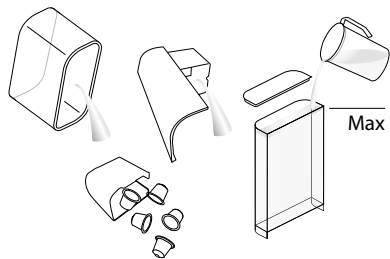

**9** Presione el boton de Espresso nuevamente. El ciclo de enjuague continuará a través de la salida de café, el tubo descalcificador y la charola de goteo hasta que el tanque de agua quede vacío.

Pressione o botão Espresso novamente. O ciclo de enxágue continua pela saída de café, pelo tubo de descalcificação e pela bandeja de gotejamento até que o reservatório de água seja esvaziado.



**10** Una vez que finalice el proceso de enjuague, la maquina se apagará. Remueva y almacene el tubo de descalcificación. Vacie la charola de goteo y el contenedor de cápsulas. Llene el tanque de agua con agua potable.

Quando o processo de enxágue for concluído, a máquina será desligada. Remova e armazene o tubo de descalcificação. Esvazie a bandeja de gotejamento e o recipiente coletor de cápsulas usadas. Encha o reservatório de água com água potável.

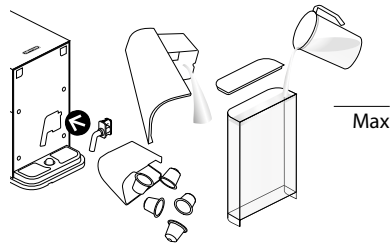

**11** Limpie la máquina usando paño limpio y seco. Habrá terminado el proceso de descalcificación.

Limpe a máquina usando um pano úmido. Você terminou a descalcificação da máquina.

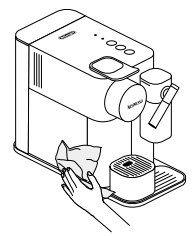

# Ajuste de dureza de agua/ Configuração de dureza da água

**i** **NOTA:** el modo menú se apagará automáticamente después de 30 seg si no se lleva a cabo ninguna acción o puede ser expulsado manualmente presionando el botón de leche por 3 segundos.  
**OBSERVAÇÃO:** o modo de menu é fechado automaticamente após 30 segundos caso nenhuma ação seja executada. Ele pode ser fechado manualmente pressionando-se o botão de leite por 3 segundos.

**1** Tome la etiqueta para medir la dureza del agua colocada en la primera página del manual de usuario y colóquela bajo el agua por 1 segundo.

Retire o adesivo de dureza da água da primeira página do Manual do usuário e passe-o por água por 1 segundo.



**2** El número de cuadros rojos indica la dureza del agua.  
0 número de quadros vermelhos indica o nível de dureza da água.

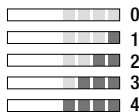

**3** Encienda la máquina ON.  
Ligue a máquina.

**i** **NOTA:** remueva la jarra de leche  
**OBSERVAÇÃO:** remova o bule para leite.

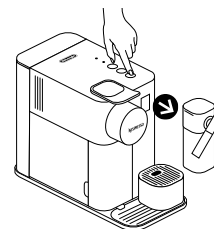

**4** Presione el botón de leche por 3 segundos para entrar en el modo menú: las alertas de descalcificación y limpieza comenzarán a parpadear.

Pressione o botão de leite por 3 segundos para entrar no modo de menu: os alertas de descalcificação e limpeza começam a piscar.



**5** Presione el botón de Espresso.  
Pressione o botão Espresso.



**6** Ahora, dentro de 15 segundos, podrá ajustar los valores deseados con el botón correspondiente. Parpadearán 3 veces rápidamente para confirmar el nuevo valor. El menú saldrá automáticamente y la máquina regresará a estar lista.

Agora, dentro de 15 segundos, você poderá definir o valor desejado pressionando o botão correspondente. Ele pisca 3 vezes rapidamente para confirmar o novo valor. O menu é fechado automaticamente, e a máquina retorna ao modo pronto.

Dureza del agua / Dureza da água		Nivel / Nível	fH	dH	CaCO3
	Bebida de leche / Receita à base de leite		< 5	< 3	< 50 mg/l
	Lungo		> 7	> 4	> 70 mg/l
	Espresso		> 13	> 7	> 130 mg/l
	Bebida de leche / Receita à base de leite + Lungo		> 25	> 14	> 250 mg/l
	Lungo + Espresso		> 38	> 21	> 380 mg/l

# Vaciando el sistema despues de un periodo sin usar / Esvaziando o sistema antes de um período sem uso

ES

BR

## 1 Encienda la máquina.

Ligue a máquina.

- i** **NOTA:** remueva la jarra de leche.  
**OBSERVAÇÃO:** remova o bule para leite.

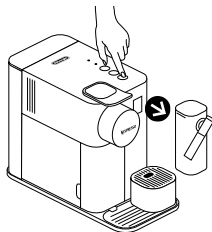

## 2 Remueva el tanque de agua: Levante y cierre la palanca para expulsar cualquier cápsula remanente. Coloque el contenedor debajo de la salida de café.

Remova o reservatório de água. Levante e abaixe a alavanca para ejetar qualquer cápsula restante. Coloque um recipiente sob a saída de café.

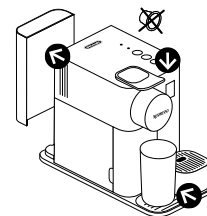

## 3 Presione el botón de leche por 3 segundos para entrar en el modo menú: las alertas de descalcificación y limpieza comenzarán a parpadear.

Pressione o botão de leite por 3 segundos para entrar no modo de menu: os alertas de descalcificação e limpeza começam a piscar.

- i** **NOTA:** el modo menú se apagará automáticamente después de 30 seg si no se lleva a cabo ninguna acción o puede ser expulsado manualmente presionando el botón de leche por 3 segundos.

**OBSERVAÇÃO:** o modo de menu é fechado automaticamente após 30 segundos caso nenhuma ação seja executada. Ele pode ser fechado manualmente pressionando-se o botão de leite por 3 segundos.



## 4 Presione los botones de leche y Lungo simultaneamente.

Pressione os botões de leite e Lungo simultaneamente.

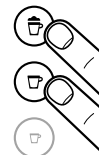

## 5 El botón de leche parpadeará confirmando. Una vez presionado comenzará el vaciado. El botón de café parpadeará alternadamente: el modo de vaciado estará en progreso. Cuando finalice el proceso la máquina se apagará automáticamente.

O botão leite pisca para confirmar. Uma vez pressionado, começa o processo de esvaziamento. Os botões de café piscam alternadamente: o modo de esvaziamento está em andamento. Quando o processo for concluído, a máquina será desligada automaticamente.



- i** **NOTA:** el equipo quedará bloqueado por aproximadamente 10 minutos despues de haberse vaciado.  
**OBSERVAÇÃO:** o aparelho será bloqueado por aproximadamente 10 minutos após o esvaziamento.

# Apagado automático / Desligamento automático

- i** La máquina está equipada con un excelente perfil de consumo de energía y una función de apagado automático (0W) la cual permite ahorrar energía. El equipo se apagará automáticamente después de 9 minutos de su último uso (ajustes de fábrica).  
Esta máquina está equipada com um excelente perfil de consumo de energia, além de uma função de desligamento automático (0W), que permite a economia de energia. O aparelho se desliga 9 minutos após a última utilização (configurações de fábrica).

## 1 Encienda la máquina.

Ligue a máquina.

- i** **NOTA:** remueva la jarra de leche  
**OBSERVAÇÃO:** remova o bule para leite.

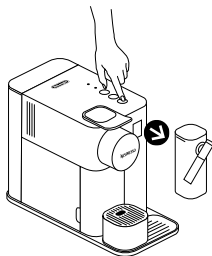

## 2 Presione el botón de leche por 3 segundos para entrar en el modo menú: las alertas de descalcificación y limpieza comenzarán a parpadear.

Pressione o botão de leite por 3 segundos para entrar no modo de menu: os alertas de descalcificação e limpeza começam a piscar.

- i** **NOTA:** el modo menú se apagará automáticamente después de 30 seg si no se lleva a cabo ninguna acción o puede ser expulsado manualmente presionando el botón de leche por 3 segundos.  
**OBSERVAÇÃO:** o modo de menu é fechado automaticamente após 30 segundos caso nenhuma ação seja executada. Ele pode ser fechado manualmente pressionando-se o botão de leite por 3 segundos.

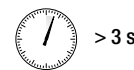

## 3 Preione el botón de Lungo.

Pressione o botão Lungo.



## 4 Ahora, dentro de 15 segundos, podrá ajustar los valores deseados con el botón correspondiente. Parpadearán 3 veces rápidamente para confirmar el nuevo valor. El menú saldrá automáticamente y la máquina regresará a estar lista.

Agora, dentro de 15 segundos, você poderá definir o valor desejado pressionando o botão correspondente. Ele pisca 3 vezes rapidamente para confirmar o novo valor. O menu é fechado automaticamente, e a máquina retorna ao modo pronto.

### Apagado automático / Desligamento automático

Leche / Leite → 9 minutos / minutos

Lungo → 30 minutos / minutos

Espresso → 8 horas / horas



<b>No enciende el indicador de luz.</b>	<ul style="list-style-type: none"><li>- Revise que la máquina esté conectada a la corriente eléctrica. En caso de algún problema llame directamente al club <i>Nespresso</i>.</li><li>- El tanque de agua está vacío. Llene el tanque de agua.</li></ul>
<b>Sin café, sin agua.</b>	<ul style="list-style-type: none"><li>- Descalcifique si es necesario. Vea la sección de "Descalcificación".</li></ul>
<b>El café se extrae lentamente.</b>	<ul style="list-style-type: none"><li>- El flujo depende de la variación de café.</li><li>- Descalcifique si es necesario. Vea la sección de "Descalcificación".</li></ul>
<b>El café no extrae, solo sale agua de la máquina (a pesar de tener la cápsula insertada).</b>	<ul style="list-style-type: none"><li>- En caso de algún problema, envíe la máquina a reparación o llame al Club <i>Nespresso</i>.</li></ul>
<b>El café no sale suficientemente caliente.</b>	<ul style="list-style-type: none"><li>- Pre caliente la taza.</li><li>- Descalcifique si es necesario. Vea la sección de "Descalcificación".</li></ul>
<b>El área del café está goteando (agua en el contenedor de cápsulas).</b>	<ul style="list-style-type: none"><li>- Coloque la cápsula correctamente. Si el goteo continua llame al club <i>Nespresso</i>.</li></ul>
<b>Parpadeo Irregular.</b>	<ul style="list-style-type: none"><li>- Envíe la máquina a reparación o llame al Club <i>Nespresso</i>.</li></ul>
<b>Todos los botones parpadean simultáneamente por 10 segundos y la máquina se apaga automáticamente.</b>	<ul style="list-style-type: none"><li>- Alarma de error, la máquina necesita reparación. Envíe la máquina a reparación o llame al Club <i>Nespresso</i>.</li></ul>
<b>Los 3 botones parpadearan rápido 3 veces y la máquina regresa a modos automático.</b>	<ul style="list-style-type: none"><li>- El tanque de agua está vacío. Llene el tanque de agua.</li></ul>
<b>Las alertas de Descalcificación y limpieza parpadean.</b>	<ul style="list-style-type: none"><li>- La máquina ha entrado en modo menú, presione el botón de leche por 3 segundos para salir del modo menú.</li></ul>
<b>El alerta de Descalcificación parpadea naranja.</b>	<ul style="list-style-type: none"><li>- La máquina envía la alerta de descalcificación de acuerdo al uso y consumo de bebidas. Descalcifique la máquina.</li></ul>
<b>La alerta de descalcificación parpadea naranja y el botón de espuma de leche permanece encendido.</b>	<ul style="list-style-type: none"><li>- La máquina está en modo de descalcificación. Presione el botón de leche para iniciar el proceso de descalcificación.</li></ul>
<b>La alerta de descalcificación parpadea naranja.</b>	<ul style="list-style-type: none"><li>- Desensamble el sistema del mecanismo espumador y limpie todos los componentes en la parte superior de su lavavajillas. En caso de que no disponga de un lavavajilla, refiérase a la sección de "Limpieza Rápida del Mecanismo Espumador".</li></ul>
<b>Todos los botones de café y recetas de leche parpadean alternadamente.</b>	<ul style="list-style-type: none"><li>- La máquina se ha sobrecalentado, espere hasta que la máquina se enfríe.</li><li>- El equipo se bloqueará por 10 minutos aproximadamente después de vaciarse.</li></ul>
<b>La palanca no se cierra completamente.</b>	<ul style="list-style-type: none"><li>- Vacíe el contenedor de capsulas. Asegúrese de que no hay alguna cápsula bloqueando dentro del contenedor de cápsulas.</li><li>- Use leche descremada o semidescremada a temperatura de refrigeración (4 °C).</li><li>- Enjuague después de cada preparación de leche (vea la sección "Limpieza Rápida del Mecanismo Espumador").</li><li>- Descalcifique la máquina (vea pág. 44).</li><li>- No use leche congelada.</li><li>- Asegúrese de que el tubo de aspiración de aire esté limpio. Refiérase a la sección de "Limpieza Rápida del mecanismo espumador de leche".</li></ul>
<b>La calidad de la espuma de leche no es la misma.</b>	<ul style="list-style-type: none"><li>- Asegúrese de remover la jarra de leche.</li><li>- Asegúrese de mantener presionados los botones de leche por 3 segundos.</li><li>- Remueva el tubo de descalcificación.</li></ul>
<b>No puedo entrar en Modo Menú.</b>	<ul style="list-style-type: none"><li>- Llene la jarra de leche con al menos 30 ml de leche.</li><li>- El sistema de leche no funciona cuando está lleno de agua.</li><li>- El sistema de leche no está diseñado para usar leches vegetales (arroz, almendra, etc).</li></ul>
<b>El sistema de leche no inicia.</b>	<ul style="list-style-type: none"><li>- Preione el botón al lado del botón de leche para remover las partes de la jarra de leche.</li><li>- Refiérase a la sección "Ensamble / Desensamble del Sistema Espumador de Leche".</li></ul>
<b>La jarra de leche no puede ser removida.</b>	<ul style="list-style-type: none"><li>- Presione los botones de Espresso y Lungo por 2 segundos.</li></ul>
<b>Apague la máquina.</b>	<ul style="list-style-type: none"><li>- Este sonido indica que la máquina está ahora apagada.</li></ul>
<b>La máquina emitirá un sonido cuando se apague.</b>	

Nenhum indicador luminoso.	- Verifique a tomada, o conector, a voltagem e o fusível. Caso tenha problemas, ligue para o <i>Nespresso Club</i> .
Sem café, sem água.	- O reservatório de água está vazio. Encha o reservatório de água. - Descalcifique, se necessário; consulte a seção "Descalcificação".
O café sai muito lentamente.	- A velocidade do fluxo depende da variedade do café. - Descalcifique, se necessário; consulte a seção "Descalcificação".
Não há café, sai apenas água (apesar de a cápsula ter sido inserida).	- Caso tenha problemas, envie o aparelho para reparos ou ligue para o <i>Nespresso Club</i> .
O café não está suficientemente quente.	- Preaqueça a xícara. - Descalcifique, se necessário; consulte a seção "Descalcificação".
A área da cápsula está vazando (água no recipiente coletor de cápsulas).	- Posicione a cápsula corretamente. Se ocorrerem vazamentos, ligue para o <i>Nespresso Club</i> .
Os botões piscam irregularmente.	- Envie o aparelho para reparo ou ligue para o <i>Nespresso Club</i> .
Todos os botões piscam simultaneamente por 10 segundos e, em seguida, a máquina se desliga automaticamente.	- Alarme de erro, a máquina precisa de reparo. Envie o aparelho para reparo ou ligue para o <i>Nespresso Club</i> .
Todos os 3 botões piscam rapidamente 3 vezes e, então, a máquina volta para o modo pronto.	- O reservatório de água está vazio.
Os alertas de descalcificação e limpeza piscam.	- A máquina está no modo de menu. Pressione o botão de leite por 3 segundos para sair do modo de menu ou aguarde 30 segundos para sair automaticamente.
O alerta de descalcificação pisca em laranja.	- A máquina aciona um alerta de descalcificação de acordo com o consumo de bebidas. Descalcifique a máquina.
O alerta de descalcificação pisca em laranja, e o botão de espuma de leite quente se acende.	- A máquina está no modo de descalcificação. Pressione o botão de leite para iniciar o processo de descalcificação.
O alerta de limpeza pisca em laranja.	- Desmonte o Sistema rápido para Cappuccino e lave todos os componentes no nível superior de sua máquina de lavar louças. Caso não tenha uma máquina de lavar louças, consulte a seção "Lavagem manual do Sistema rápido para Cappuccino".
Todos os botões de café e de receita à base de leite piscam alternadamente.	- Superaquecimento da máquina, aguarde até que a máquina esfrie. - O aparelho será bloqueado por aproximadamente 10 minutos após o esvaziamento.
Não é possível abaixar completamente a alavanca.	- Esvazie o recipiente coletor de cápsulas. Verifique se alguma cápsula está presa dentro do recipiente coletor de cápsulas usadas. - Para uma espuma de leite perfeita, use leite de vaca desnatado ou semi-desnatado gelado (cerca de 4° C). - Enxágue após cada preparo de receita à base de leite (consulte a seção "Lavagem manual do Sistema rápido para Cappuccino").
A qualidade da espuma de leite não está à altura do padrão esperado.	- Descalcifique a máquina (consulte a página 44). - Não use leite congelado. - Certifique-se de que a peça de aspiração de ar esteja limpa. Consulte a seção "Lavagem manual do Sistema rápido para Cappuccino".
Não consigo entrar no modo de menu.	- Certifique-se de remover o bule para leite. - Certifique-se de pressionar o botão de leite por 3 segundos. - Remova o tubo de descalcificação.
O sistema de preparo de leite não é iniciado.	- Encha o recipiente com no mínimo 30 ml de leite. - O sistema de preparo de leite não funciona quando está cheio de água. - O sistema de preparo de leite não foi projetado para funcionar com leite de vegetais (de arroz, por exemplo).
Não consigo desmontar o bule para leite.	- Pressione o botão na lateral do bule para leite para remover as peças. - Consulte a seção "Montagem/desmontagem do Sistema rápido para Cappuccino".
Desligue a máquina.	- Pressione os botões Espresso e Lungo por 2 segundos.
A máquina emite um som ao ser desligada.	- Esse som indica que a máquina foi desligada.

# Contacta al Club Nespresso / Contato com o Nespresso Club

ES

BR

Para obtener información adicional, en caso de problemas o simplemente para hacer cualquier consulta, llame al Club Nespresso o a un representante autorizado de Nespresso. Los datos de contacto del Club Nespresso o de su representante autorizado de Nespresso más cercanos se encuentran en la carpeta "Bienvenido a Nespresso" incluida en la caja de la máquina o en [www.nespresso.com](http://www.nespresso.com)

Para obter informações adicionais, em caso de problemas ou simplesmente para obter aconselhamento, ligue para o Nespresso Club. Os detalhes de contato do Nespresso Club estão disponíveis na brochura "Bem-vindo à Nespresso", dentro da caixa da máquina, ou no [nespresso.com](http://nespresso.com)

---

## Garantía Limitada / Garantia limitada

De'Longhi garantiza este producto contra defectos de materiales y/o fabricación por un período de dos años a partir de la fecha de compra. De'Longhi reparará o sustituirá, a su discreción, cualquier producto defectuoso sin ningún costo para el propietario. Los productos sustituidos o aquellos partes reparadas tendrán una garantía válida proporcional de la garantía original no vencida o bien de seis meses, la que sea más larga. Esta garantía limitada no se aplica a los defectos que pudieran resultar de un accidente, de un mal uso, de un mantenimiento incorrecto o del desgaste del uso normal. Excepto en aquellos casos en los que la ley aplicable lo permita, los términos de esta garantía limitada no excluyen, restringen ni modifican los derechos obligatorios aplicables a la venta del producto al cliente. Si usted cree que su producto es defectuoso, póngase en contacto con Nespresso, donde le indicarán adónde puede enviarlo o llevarlo a reparar.

A De'Longhi garante este produto contra defeitos nos materiais e mão de obra por um período de um ano a partir da data da compra. Durante este período, a De'Longhi irá reparar ou substituir, ao seu critério, qualquer produto com defeito, sem custos para o consumidor. Os produtos de substituição ou peças reparadas serão garantidos apenas no período restante da garantia original ou seis meses, o período que for mais longo. Esta garantia limitada não se aplica a qualquer defeito resultante de acidentes, uso indevido, manutenção inadequada ou desgaste normal. Exceto na medida permitida pela legislação aplicável, os termos desta garantia limitada não excluem, restringem ou modificam, e são um complemento aos direitos legais obrigatórios aplicáveis à venda do produto. Se considerar que o seu produto tem defeito, entre em contato com a Nespresso Club pelo 0800 7777 737 (ligação gratuita 24 horas por dia, 7 dias por semana) para obter instruções sobre para onde o enviar ou levar para ser reparado.







LATTISSIMA ONE

